

# Parmigiano Reggiano

*Gli Spacci  
dei Caseifici  
Visual Identity*



**PARMIGIANO  
REGGIANO**

# Indice

## Il progetto *Spacci dei Caseifici*

|  |    |  |  |
|--|----|--|--|
| Premessa                               | 3  |  |  |
| 1   L'identità                         | 4  |  |  |
| 1.1 Introduzione                       | 5  |  |  |
| 1.2 Rational di progetto               | 6  |  |  |
| 1.3 Moodboard                          | 7  |  |  |
| 1.4 Styleboard                         | 8  |  |  |
| 1.5 Linguaggio visivo                  | 9  |  |  |
| 1.6 Contenuti di comunicazione         | 14 |  |  |
| 2   Il progetto architettonico         | 19 |  |  |
| 2.1 Introduzione                       | 20 |  |  |
| 2.2 Gli esterni                        | 21 |  |  |
| - Alfabeto progettuale                 | 21 |  |  |
| - Logiche di intervento                | 22 |  |  |
| - Un progetto campione                 | 23 |  |  |
| - Esempi di applicazione               | 24 |  |  |
| 2.3 Gli interni                        | 27 |  |  |
| - Funzionalità delle diverse aree      | 28 |  |  |
| - Locale modello                       | 29 |  |  |
| - Flussi visitatori                    | 30 |  |  |
| - Dettagli e materiali                 | 31 |  |  |
| - Schema colori                        | 32 |  |  |
| - Pavimenti                            | 33 |  |  |
| - Arredi                               | 34 |  |  |
| - Luci                                 | 35 |  |  |
| - Esempi di applicazione               | 40 |  |  |
| 3   Catalogo arredi e elementi grafici | 43 |  |  |
| - Arredi su misura                     | 44 |  |  |
| - Elementi grafici                     | 55 |  |  |

# 1 | Premessa

*Il progetto **Spacci dei Caseifici***

**Il progetto *Spacci dei Caseifici* si pone come ideale anello di congiunzione tra l'identità dei singoli caseifici aderenti e quella del Consorzio Parmigiano Reggiano.**

*L'obiettivo è creare e attuare un sistema progettuale che, mantenendo gli elementi grafici e alcuni codici visivi identitari, mostri un carattere specifico, non sovrapposto alla identità del Consorzio Parmigiano, e non contrastante con la moltitudine di situazioni diverse in cui il progetto potrebbe essere applicato.*

# 1 | L'identità degli *Spacci dei Caseifici*

CONCEPT >

PROJECT >

LIBRARY >

## 1.1 | Introduzione

Per definire uno stile e linguaggio autonomo da quello del Consorzio, che fosse capace di “confederare” in maniera rispettosa e flessibile situazioni molto differenti come quelle che abbiamo riscontrato durante l’analisi dei diversi Caseifici, abbiamo analizzato e cercato ispirazioni dalla Storia, dal Territorio e dai principali elementi che caratterizzano la Filiera produttiva del Parmigiano Reggiano.

## 1.2 | Rational di progetto: il nuovo casello

Il concetto creativo prende origine dalla citazione del **casello**, come riferimento storico di autenticità, radicamento al territorio e simbolo della produzione fatta ancora in modo artigianale, senza dimenticare aspetti essenziali come la filiera e le persone che fanno la differenza rispetto ad altre produzioni.

Il concetto creativo del casello è interpretato attraverso la caratteristica costruzione della “**gelosia**”, la storica finestra areata presente in tutte le costruzioni di questo tipo.

I codici visivi prendono spunto dalle caratteristiche del prodotto, ereditandone **un tono di colore del Parmigiano Reggiano** ed inserendo il **color mattone** come riferimento alla terra e ai classici colori delle costruzioni presenti nel territorio.

Il contenuto della comunicazione è centrato sulla filiera produttiva, coerente sia con l'idea del casello come luogo magico di origine della nostra bontà, sia con i tratti caratteristici del prodotto che raccontiamo.

Il tono di voce è **trasparente ed autentico**, rappresentativo dei modi e dei termini della lavorazione del Parmigiano Reggiano, da sempre **tradizionale e genuina**.

**Lo stile è contemporaneo**, nasce come rivisitazione moderna delle tipiche casine del territorio.





# 1.4 | Styleboard: materiali e codici del territorio

I codici visivi di ispirazione trovano immediata applicazione nelle scelte di materiali, colori e finiture che siano coerenti col concetto principale della filiera.





## 1.5 | Linguaggio visivo

Il linguaggio visivo degli *Spacci dei Caseifici* si concretizza in una serie di elementi, che concorrono a caratterizzare il progetto come inconfondibilmente, autenticamente riferito al mondo del Parmigiano Reggiano.

A seguire l'elenco degli elementi che verranno presentati nelle successive pagine.

### 1. SET DI CARATTERI

---

**PARMIGIANO BOLD**  
Baskerville regular  
PARMIGIANO REGULAR  
*Baskerville italic*  
BASKERVILLE SEMIBOLD

### 2. PALETTE COLORI

---

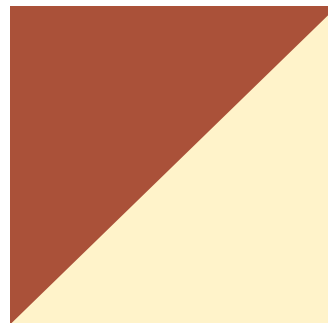

### 3. STILE ILLUSTRATIVO

---



### 4. SEGNO GRAFICO

---

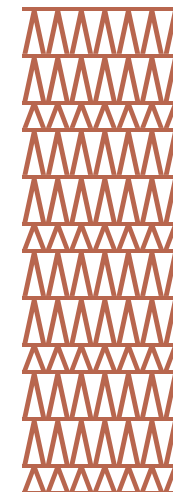

## 1.5 | Linguaggio visivo: set di caratteri

Il set di caratteri utilizzati è coerente con l'identità del Consorzio Parmigiano Reggiano, utilizzando gli stessi font tipografici.

Il font principale è **Parmigiano Reggiano**, che ispirandosi alla marchiatura a fuoco della forma mette in evidenza il prodotto e la sua storicità.

la font secondaria è il **Baskerville** che, oltre ad abbinarsi bene con la font Parmigiano Reggiano, è indicata per la composizione dei titoli secondari e dei testi.

### PARMIGIANO REGGIANO BOLD

---

abcdefghijklmnopqrstuvxyz  
ABCDEFGHIJKLMN**OP**QRSTUVWXYZ  
1234567890

### PARMIGIANO REGGIANO REGULAR

---

abcdefghijklmnopqrstuvxyz  
ABCDEFGHIJKLMN**OP**QRSTUVWXYZ  
1234567890

### PARMIGIANO REGGIANO LIGHT

---

abcdefghijklmnopqrstuvxyz  
ABCDEFGHIJKLMN**OP**QRSTUVWXYZ  
1234567890

### BASKERVILLE REGULAR

---

abcdefghijklmnopqrstuvxyz  
ABCDEFGHIJKLMN**OP**QRSTUVWXYZ  
1234567890

### *Baskerville italic*

---

*abcdefghijklmnopqrstuvxyz*  
*ABCDEFGHIJKLMN**OP**QRSTUVWXYZ*  
*1234567890*

### BASKERVILLE SEMIBOLD

---

**abcdefghijklmnopqrstuvxyz**  
**ABCDEFGHIJKLMN**OP**QRSTUVWXYZ**  
**1234567890**

## 1.5 | Linguaggio visivo: palette colori

I colori chiave del progetto sono ispirati alle costruzioni, ai colori e alle finiture presenti sul territorio, in modo da integrarsi e dialogare al meglio con le diverse tipologie di costruzione in cui il progetto potrà essere applicato.

### CREMA

---

**PANTONE 7499 U**  
**C 0 M 5 Y 25 K 0**  
**RGB 244 239 203**  
**NCS S0515-Y**

### ROSSO MATTONE

---

**PANTONE 7592U**  
**C 24 M 61 Y 61 K 6**  
**RGB 174 116 100**  
**NCS S3050-Y80R**



## 1.5 | Linguaggio visivo: illustrazioni

Uno stile di rappresentazione lineare, morbido e a tratto continuo, che racconta attraverso le icone il processo produttivo, la filiera, i nostri strumenti e le nostre persone.



## 1.5 | Linguaggio visivo: segno grafico

Il segno grafico caratterizzante del progetto si ispira alla costruzione a “gelosia” caratteristica del territorio e al centro del progetto architettonico.



## 1.6 | Contenuti di comunicazione

Il progetto ha come contenuti centrali da comunicare ai visitatori **quattro elementi chiave**, centrati sul caseificio e sul prodotto.

Gli elementi di identità visiva presentati in precedenza si compongono creando dei contenuti coerenti tra di loro.

1.  
**STORIA E VALORI DEL SINGOLO CASEIFICIO**

2.  
**LA FILIERA DEL PARMIGIANO**

3.  
**IL PROCESSO PRODUTTIVO**

4.  
**IL GUSTO DEL PRODOTTO**

## 1.6 | Contenuti di comunicazione: *Storia e valori del caseificio*

Le caratteristiche uniche di ogni singolo caseificio sono messe in luce da un contenuto che, attraverso testi e foto storiche, racconti ai visitatori l'origine dell'azienda e la propria produzione.





## 1.6 | Contenuti di comunicazione: *la filiera*

Il racconto della filiera produttiva del Parmigiano Reggiano, caratteristica che rende unico il nostro prodotto, è al centro della comunicazione, educando i visitatori e fornendo uno spaccato del sistema che si articola attorno al caseificio.



### IL NOSTRO MONDO

#### OUR WORLD

Una storia e una tradizione iniziata quasi 1000 anni fa  
*A history and a tradition began almost 1000 years ago*



Un territorio con caratteristiche specifiche che genera foraggi unici, indispensabili per la qualità della nostra produzione  
*A territory with specific characteristics that generates unique forages, essential for the quality of our production*

Una produzione artigianale eseguita tutti i giorni  
*An artisanal production carried out every day*



Con il latte di 2 mungiture, proviene esclusivamente dal nostro territorio, dalle 4 razze bovine autoctone  
*With 2 milkings coming exclusively from milk from our territory, from the 4 indigenous breeds*



Un prodotto senza conservanti o additivi di laboratorio, naturalmente privo di lattosio, ricco di calcio e fonte di fosforo.  
*A product preservatives or laboratory additives free, naturally lactose-free, rich in calcium and source of phosphorus.*

- SENZA ADDITIVI O CONSERVANTI  
ADDITIVE AND PRESERVATIVE FREE
- NATURALMENTE PRIVO DI LATTOSIO  
NATURALLY LACTOSE FREE
- RICCO DI CALCIO E FONTE DI FOSFORO  
RICH IN CALCIUM AND SOURCE OF PHOSPHORUS



## 1.6 | Contenuti di comunicazione: *il processo produttivo*

Le fasi del processo produttivo sono al centro dell'esperienza di visita del caseificio, e sono rappresentate in modo intuitivo attraverso delle icone.



## 1.6 | Contenuti di comunicazione: *il gusto del prodotto*

Con l'obiettivo di educare e informare il visitatore, una panoramica dei differenti tipi di Parmigiano Reggiano e dei suoi diversi usi a seconda della stagionatura che permette di orientarsi nella scelta di un eventuale prodotto da acquistare.



### SENTORI E ABBINAMENTI SAVORS AND PAIRINGS

**Il 12-19 mesi** ha un sapore armonico e delicato con sentori di latte, yogurt e burro. La base lattica è accompagnata da note vegetali quali erba, verdura lessa, talvolta fiori e frutta. *The 12-19 months has a harmonious and delicate flavour with scents of milk, yoghurt and butter. The lactic base is characterised by vegetable notes such as grass, boiled vegetables and sometimes fruit and flowers.*



DELICATE

È particolarmente adatto come aperitivo in abbinamento a vini bianchi frizzanti o per arricchire insalate e piatti freddi. *It is particularly well-suited for aperitifs paired with sparkling white wines, or to enrich salads and cold dishes.*

**Il 20-26 mesi** esprime al naso ed al palato una ricchezza di odori e aromi in perfetto equilibrio. La frutta fresca: banana, ananas e gli agrumi fanno la loro comparsa accanto a note di frutta secca e spezie. *The 20-26 months expresses a perfectly balanced richness of aromas and flavours on the nose and palate. Fresh fruit, such as banana, pineapple and citrus fruits appear along with hints of nuts and spices.*



BALANCED

Perfetto con vini di medio corpo e per dare gusto a tutti i piatti della tradizione italiana. *Perfect with medium bodied wines and to add flavour to all the dishes of the Italian tradition.*

**Il 27-34 mesi** risulta asciutto, friabile e solubile. Il sapore è più deciso e piccante; le note di spezie e frutta secca risultano decisamente predominanti. *The 27-34 months is drier, crumblier and soluble. The taste is stronger and spicier, with the spiced and nutty notes being clearly predominant.*



AROMATIC

È un ingrediente ideale per le paste ripiene e al forno o per essere gustato a fine pasto in abbinamento a frutta e miele. *It is an ideal ingredient for filled and baked pastas or to be enjoyed at the end of meals, paired with fruit and honey.*

Nell'aroma del **35-45 mesi** emerge la castagna ed il brodo di carne, leggermente piccante ed astringente, questo formaggio mantiene un perfetto equilibrio tra i cinque gusti fondamentali. *The 35-45 months prevailing aroma is that of chestnut and meat stock, slightly spicy and astringent; this cheese features a perfect balance among the five key flavours.*



INTENSE

Da gustare con vini rossi strutturati o corposi. *To be paired with structured or full-bodied red wines.*

Nell'**Extravecchio** l'esame aromatico mette in luce tipiche note di cuoio, funghi secchi ed affumicato. Si caratterizza per una struttura particolare: asciutto, molto friabile e solubile. *The Extra Strong aromatic analysis highlights typical leather, dried mushroom and smoky notes. The cheese has a special structure: dry, very crumbly and soluble.*



EXTRA STRONG

Rappresenta un regalo esclusivo e un gradito compagno da gustare con vini strutturati e da meditazione. *It is an exclusive gift and a pleasant companion to be tasted with structured and meditation wines.*

# 2 | Il progetto architettonico

CONCEPT >

PROJECT >

LIBRARY >

## 2.1 | Introduzione

La progettazione ha come oggetto la sistemazione dei due ambiti principali che accomunano tutti i caseifici del Parmigiano Reggiano: gli spazi esterni e gli interni, i luoghi del lavoro e dell'accoglienza.

I temi principali affrontati sono diversi. In primis, la riqualificazione dell'esistente, nel solco della tradizione locale sia dal punto di vista degli stilemi architettonici che dal punto di vista degli arredi e dei colori.

Seguono il processo di ammodernamento degli elementi tradizionali e la ricerca di una coerenza stilistica che con pochi cenni possa rendere riconoscibili i caseifici in maniera coordinata. Il richiamo alla tradizione con una veste moderna, la razionalizzazione degli ambiti che diventa funzionale al ricevimento dei visitatori e la ricerca di un'atmosfera calda, accogliente coniugata con una comunicazione simpatica ed immediata.

## 2.2 | Esterni: l'alfabeto progettuale

Gli interventi sull'esistente sono raccolti in una sorta di "alfabeto".

Ogni "lettera" ha una forma-funzione caratteristica, finalizzata alla comunicazione e utile all'orientamento dei visitatori, sia a distanza che all'interno del complesso del caseificio.

**IL BRAND**  
Il nome del Caseificio

**LOGO CASEIFICIO**

**SEGNI**  
Totem e insegne: elementi percepibili a grande distanza.

**DRIVER / DIRECTORY**  
Indicatori e cartelli: elementi utili all'orientamento di clienti e visitatori.

**FOCUS**  
Avvisi, segnalazioni: elementi atti a catturare l'attenzione e informare in maniera sintetica.



## 2.2 | Esterni: le logiche di intervento

Gli elementi che vanno a connotare le fasi della visita hanno diverse caratteristiche per quanto riguarda materiali e colori e si declinano con un set di forme, a seconda delle funzioni, lungo il tragitto.

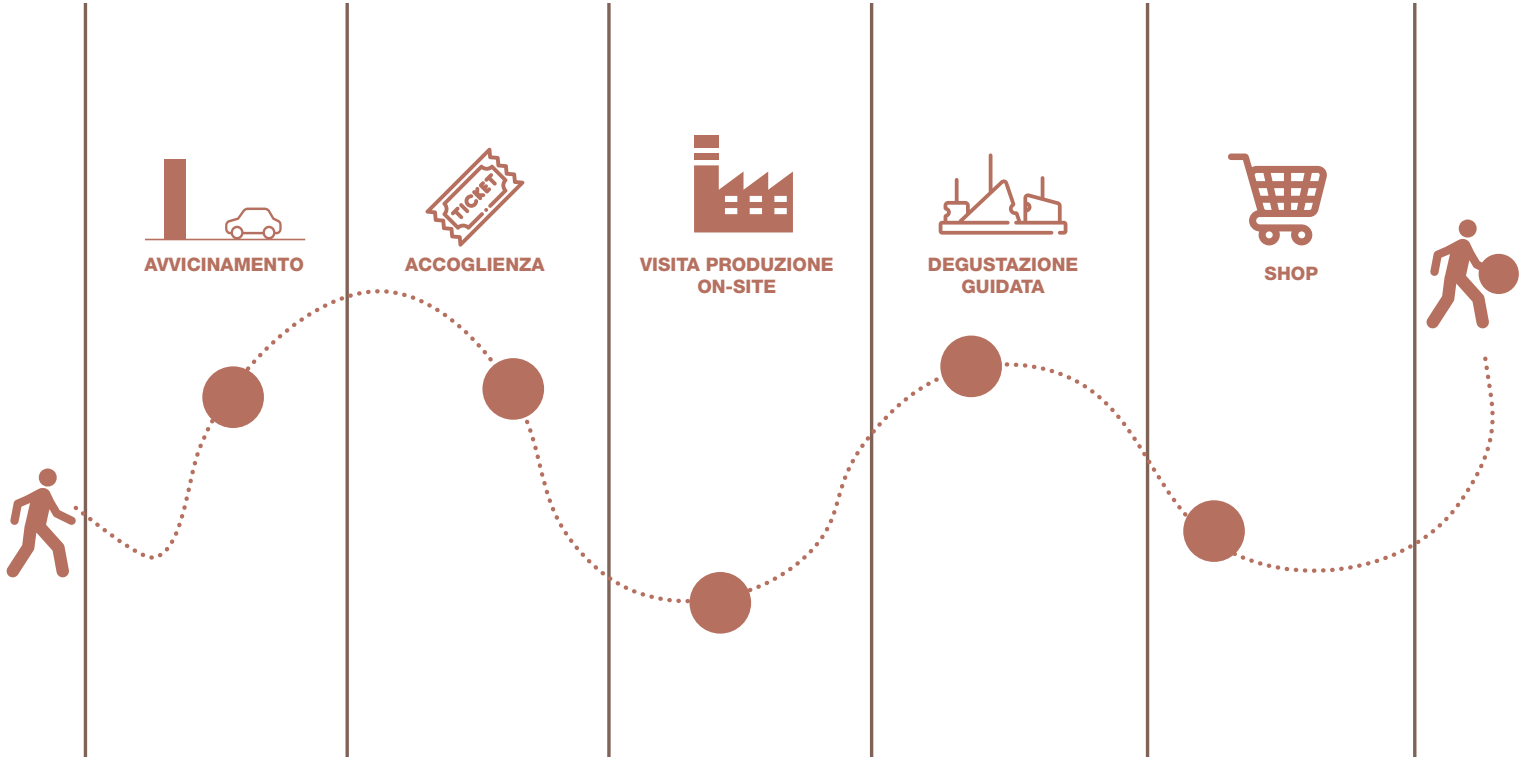



## 2.2 | Esterni: un progetto campione

Il progetto di riqualificazione prevede una razionalizzazione degli spazi esterni mediante un sistema di segni e indicatori che favorisce l'orientamento dei visitatori e degli acquirenti.

Una nuova pavimentazione esterna marca i percorsi di visita e delimita una zona di accoglienza più ordinata e riconoscibile.

Una serie di paletti indicatori, alcuni dei quali provvisti d'illuminazione segna-passo, definisce le zone destinate a parcheggio e zone destinate ai pedoni.

È presente un totem da esterno, con l'obiettivo di aumentare la visibilità del luogo di visita da distanza.

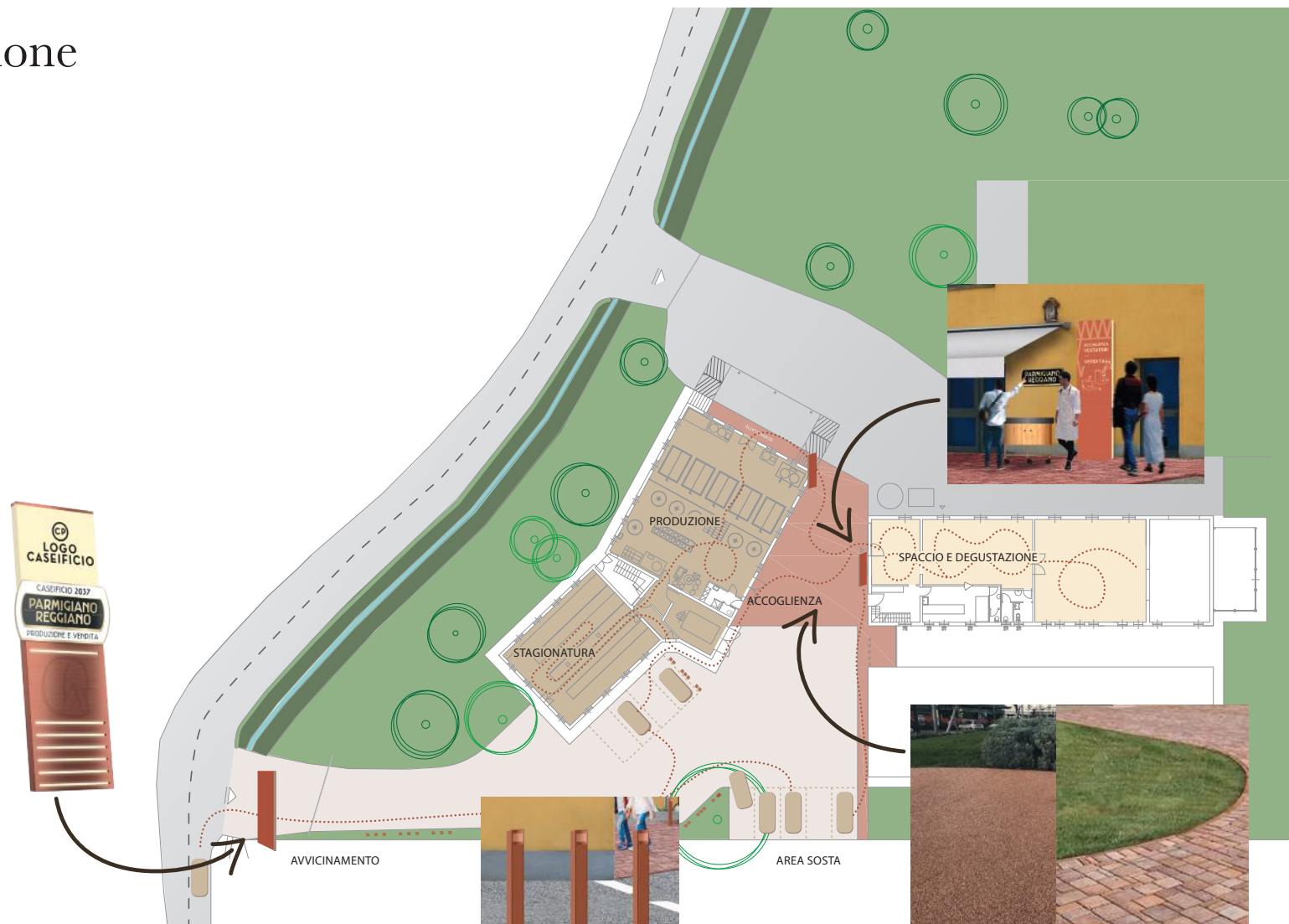



CD  
LOGO  
CASEIFICIO

CASEIFICIO 2037  
PARMIGIANO  
REGGIANO  
PRODUZIONE E VENDITA

VENDITA E PRODUZIONE | VISITE ALLO STABILIMENTO  
SALE AND PRODUCTION | FACTORY TOURS







LOGO CASEIFICIO

PARMIGIANO REGGIANO

ACCOGLIENZA VISITATORI  
VENDITA





INGRESSO  
VISITATORI  
—  
VISITOR'S  
ENTRANCE

AREA  
PRODUZIONE  
—  
FACTORY  
AREA

## 2.3 | Interni

La progettazione degli spazi destinati all'accoglienza e allo spaccio parte dal presupposto di mantenere un legame con gli spazi esterni. L'accoglienza sarà quindi costituita da un susseguirsi di spazi di attesa e di ritrovo che raccolgono i visitatori nelle corti dei caseifici fin dentro al punto vendita. Le pavimentazioni esterne ed interne marcheranno questa continuità grazie alla similitudine dei colori tra i materiali con cui saranno realizzate.

La prima accoglienza esterna avviene attorno ad un tavolo tondo disegnato ad hoc che trae ispirazione dalla tradizione: lo si ritrova durante le successive tappe del percorso come supporto per l'esposizione dei prodotti o per la degustazione esperita in modo tradizionale.

La disposizione degli arredi all'interno del negozio favorisce l'immersione nel mondo dei prodotti del caseificio e del merchandising del Consorzio durante i momenti di prima accoglienza e di degustazione.









L'accoglienza interna è costituita da una stanza dedicata ai visitatori che faranno conoscenza col mondo della filiera del Parmigiano Reggiano e del caseificio che li ospita. Qui il conduttore della visita può fare un veloce brief utilizzando come supporti un monitor e una parete esplicativa realizzata con grafica ed elementi tridimensionali.

Una prima ospitalità verrà inoltre garantita da una zona lounge attrezzata con una panca e con tavolini alti e sgabelli, per sorseggiare un caffè nell'attesa.

Le aree dedicate alla vendita e alla degustazione coesistono nello stesso ambiente ma sono caratterizzate da hardware diversi. La prima area dedicata allo shop è costituita da una serie di mobili bassi in legno da cui spiccano le vetrine refrigerate. Il resto dello spazio è arredato più liberamente da espositori, tavoli tondi, scaffali, credenze che riprendono i materiali e alcune caratteristiche dei mobili tradizionali o del mondo del Parmigiano Reggiano.

## 2.3 | Interni: funzionalità delle diverse aree

### LEGENDA ELEMENTI

-  1. Banco rotondo con sgabelli: accoglienza e degustazione
-  2. Esposizione merchandising consorzio (max 2 contenitori larghezza 80 cm)
-  3. Parete iconica con mappa e/o monitor per proiezione contenuti
-  4. Frigo verticale Parmigiano R. self service
-  5. Banco frigo Parmigiano R. servito
-  6. Confezioni Parmigiano R.
-  7. Banco frigo Sa Fo servito
-  8. Freestand con forma di Parmigiano e prodotti abbinati (cross selling)

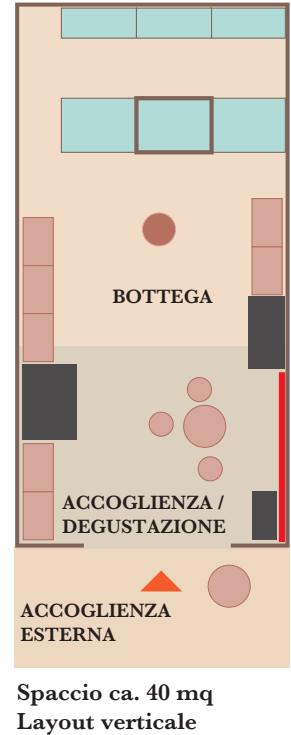
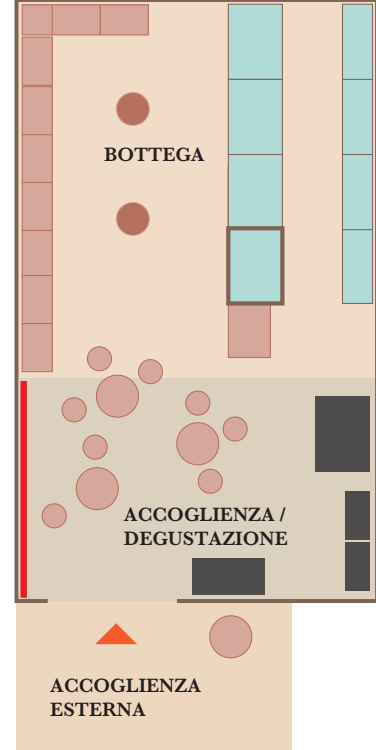
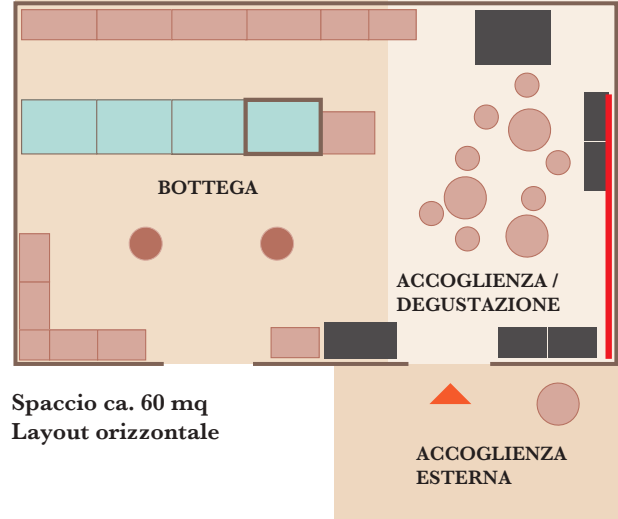



## 2.3 | Interni: funzionalità delle diverse aree, locale modello orizzontale

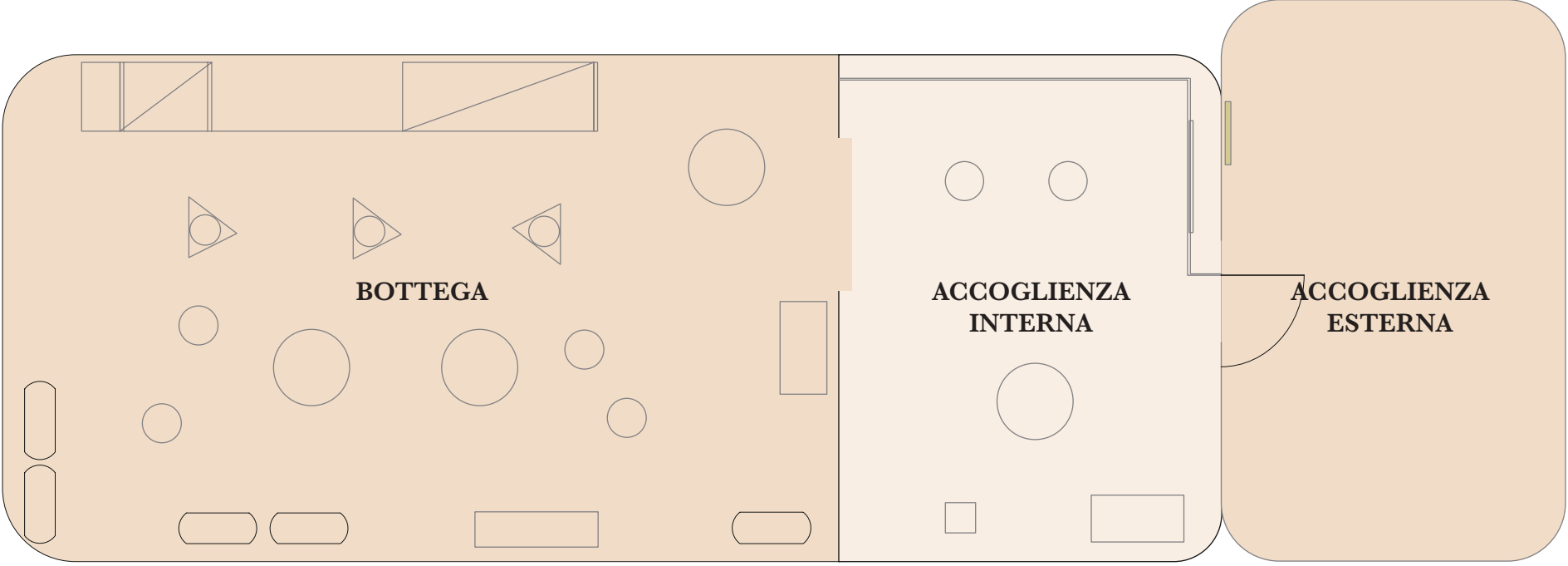



## 2.3 | Interni: flussi visitatori, locale modello orizzontale

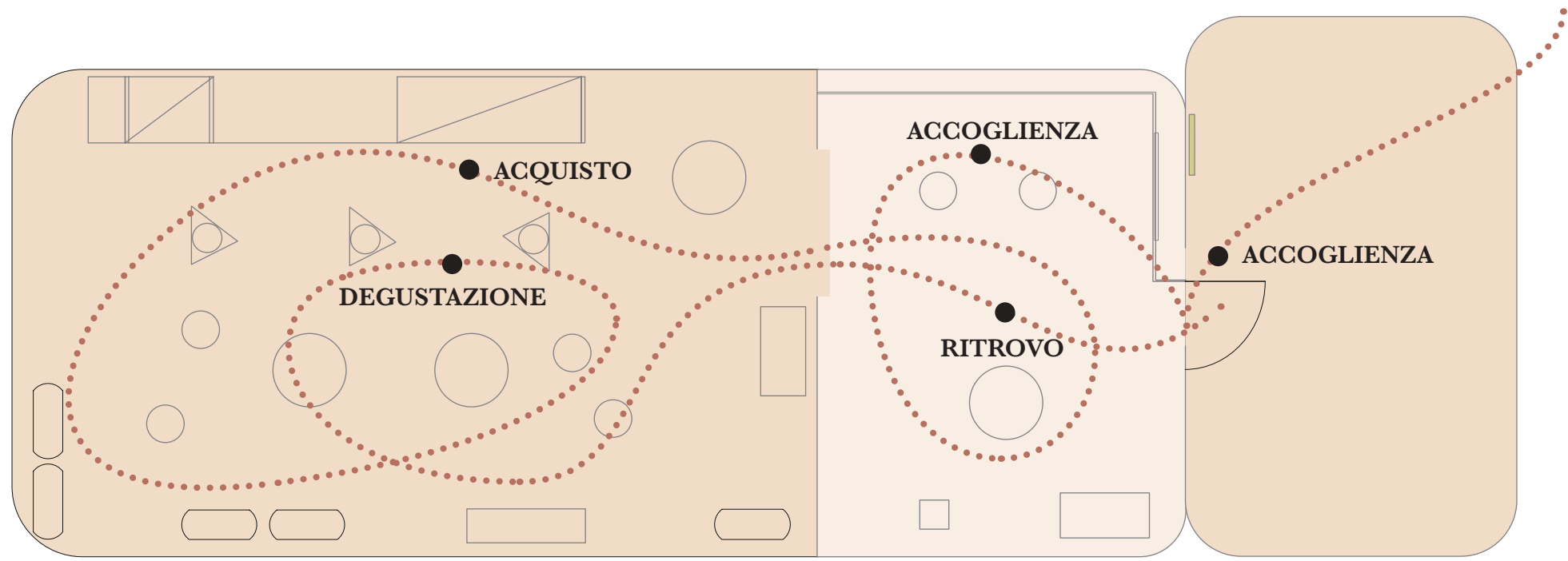

## 2.3 | Interni: funzionalità delle diverse aree, locale modello verticale



## 2.3 | Interni: flussi visitatori, locale modello verticale

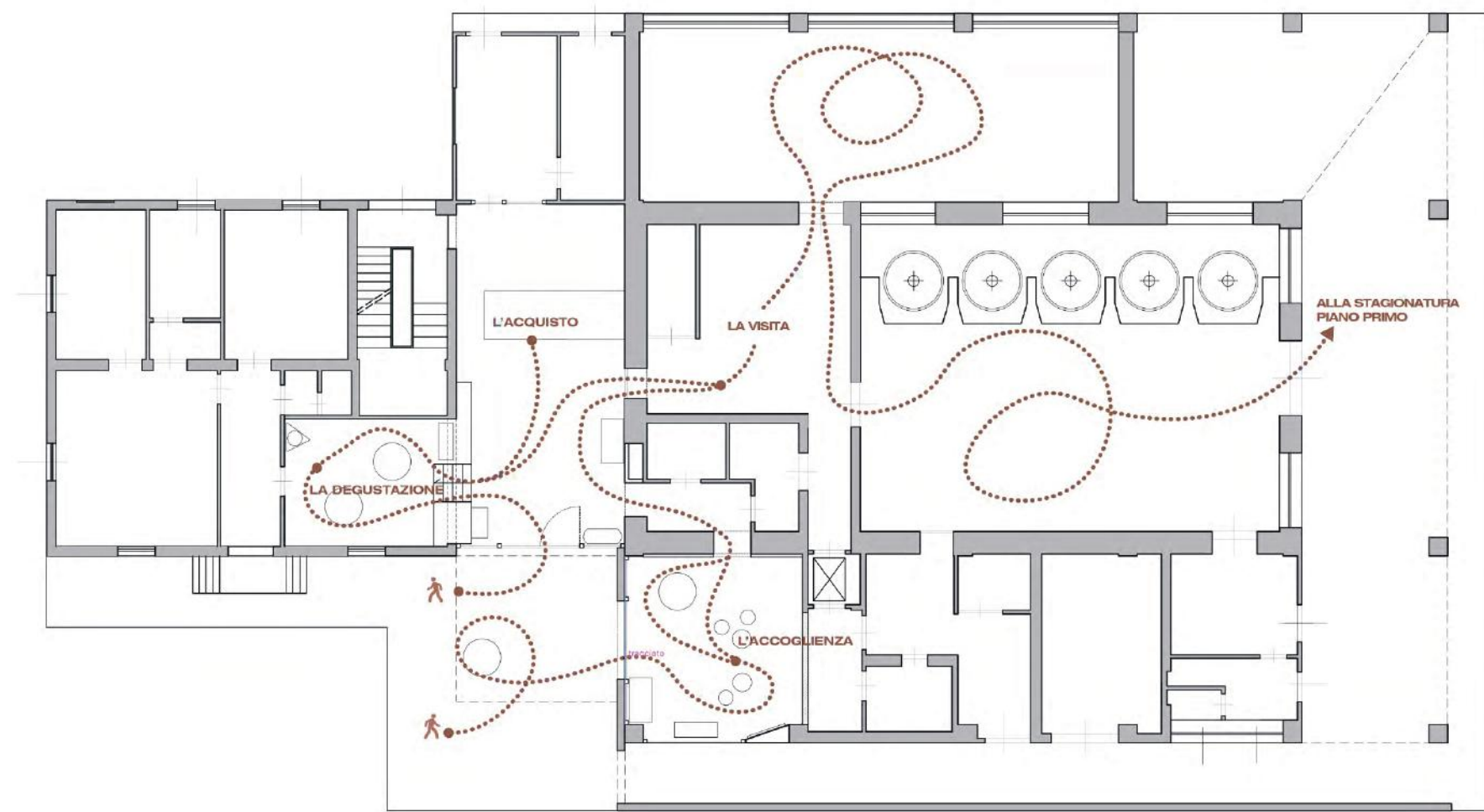

# 2.3 | Interni: dettagli e materiali

Sulle tavole progettuali che seguono sono riportate alcune immagini di suggestione su finiture, materiali e stili.

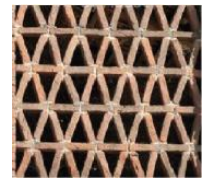

GELOSIA DI MATTONI

CROSS SELLING

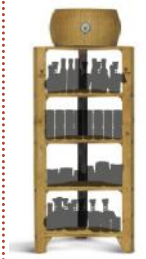

FRIGO VERTICALE



PAVIMENTO TRADIZIONALE



PAVIMENTAZIONE ESTERNA

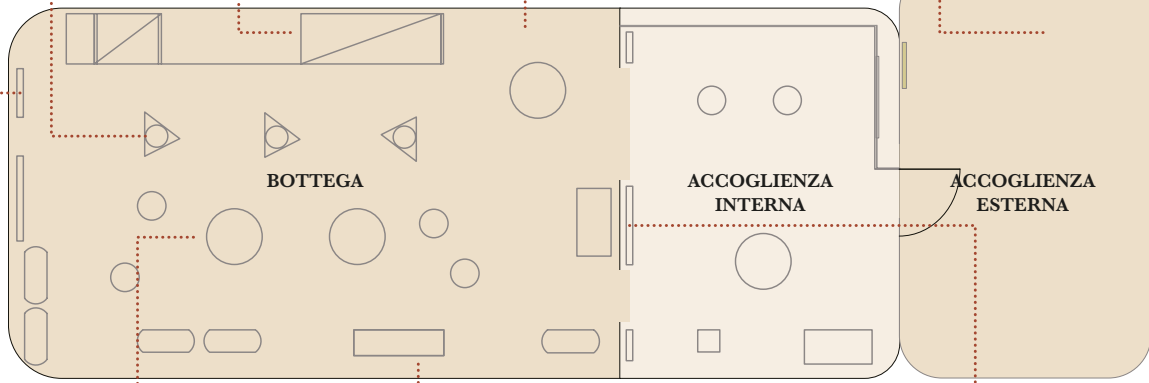

TAVOLO MULTIFUNZIONE



CREDENZA TIPICA



GELOSIA DI MATTONI

## 2.3 | Interni: Schema colori

Gli spazi della bottega seguiranno un registro rigoroso di fasce colore, definito dalle altezze dei mobili e dei frigo verticali. Un fascione di colore pieno farà da sfondo alle pareti di frigoriferi murali, mentre sulle restanti pareti si realizzeranno con la tinteggiatura uno zoccolo di basamento e una riga di decoro, in analogia con i semplici interni delle cascine del territorio.

Come elemento distintivo del progetto si propone una parete iconica che rimanda al mondo delle gelosie in mattoni, composta da elementi prefabbricati in cotto tipo marca Mutina, modello Celosia.

La parete supporta il logo del Caseificio e, a seconda del posizionamento, ricopre il ruolo di fondale o di portale.

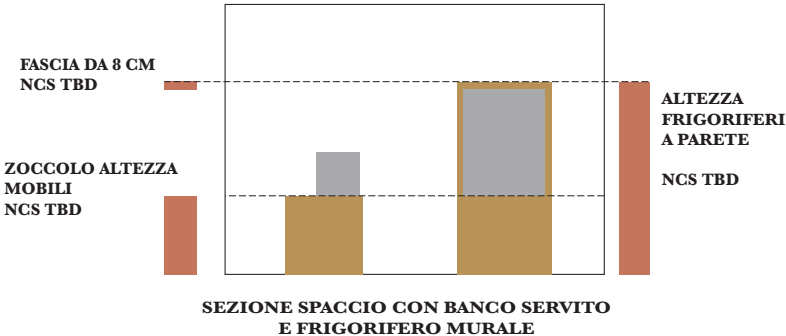
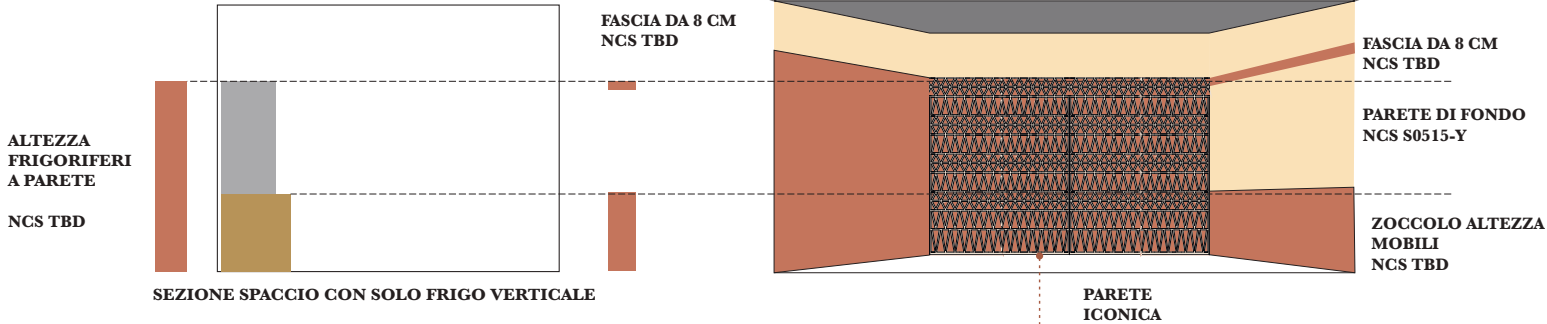

IL SISTEMA A BLOCCHI "CELOSIA" DISEGNATO DA PATRICIA URQUIOLA PER MUTINA SARÀ PROPOSTO COME MANUFATTO PER LA REALIZZAZIONE DELLA PARETE ICONICA.





## 2.3 | Interni: pavimenti

Per le stanze di accoglienza e della vendita si propone una pavimentazione vicina agli stilemi tradizionali che sarà realizzata con marmette in pietra compattata(\*), dimensione 25x12,5 e spessore 2 cm, posata su disegno per ricreare cornici e schemi originali.

\* Tipo marca La Pietra Compattata, serie Cromie modello Compact o Consolare.

Dove possibile si valuterà la conservazione dei pavimenti originali.



## 2.3 | Interni: arredi

L'hardware degli Spacci dei Caseifici è costituito da un catalogo di espositori e supporti flessibili, riconoscibili e particolari, destinati ciascuno a diverse funzioni.

Il tavolo tondo è il sostegno delle fasi di accoglienza e degustazione, ma è pensato anche per esporre il prodotto, anche come hot-spot in ingresso. E' costituito da una base tonda, mobile, con un grande ripiano e dotata di storage con ante. Attorno può raccogliere fino a cinque/sei persone e garantisce una massima flessibilità e scalabilità. E' caratterizzato da una barra rimovibile su cui possono essere usati una serie di accessori e utilissima dal punto di vista dell'allestimento visual.

Il merchandising è accolto all'interno di un espositore più tradizionale. Esso prende spunto dalle tipiche credenze e può essere declinato in due versioni: una a parete e l'altra in appoggio a terra. Entrambi i modelli sono realizzati con legno trattato per simulare l'invecchiamento e sono dotate di ante apribili con rete su cui è previsto un sistema per l'appenderia.

Gli scaffali prendono spunto dalle "scalere" su cui riposano le forme a stagionare. Questi espositori ospitano i prodotti del Caseificio e sono realizzati in metallo e legno.





## 2.3 | Interni: luci

L'obiettivo del progetto illuminotecnico è quello di connotare le diverse aree (accoglienza, degustazione, vendita e visita allo stabilimento) con tipologie di luci dedicate, al fine di creare l'atmosfera adatta all'esperienza del visitatore/cliente.

Nel reparto stagionatura, tra le scalere, si propone un doppio sistema di luci: a quello canonico utilizzato durante la lavorazione si alternerà un'illuminazione maggiormente d'effetto da utilizzare durante le visite guidate.

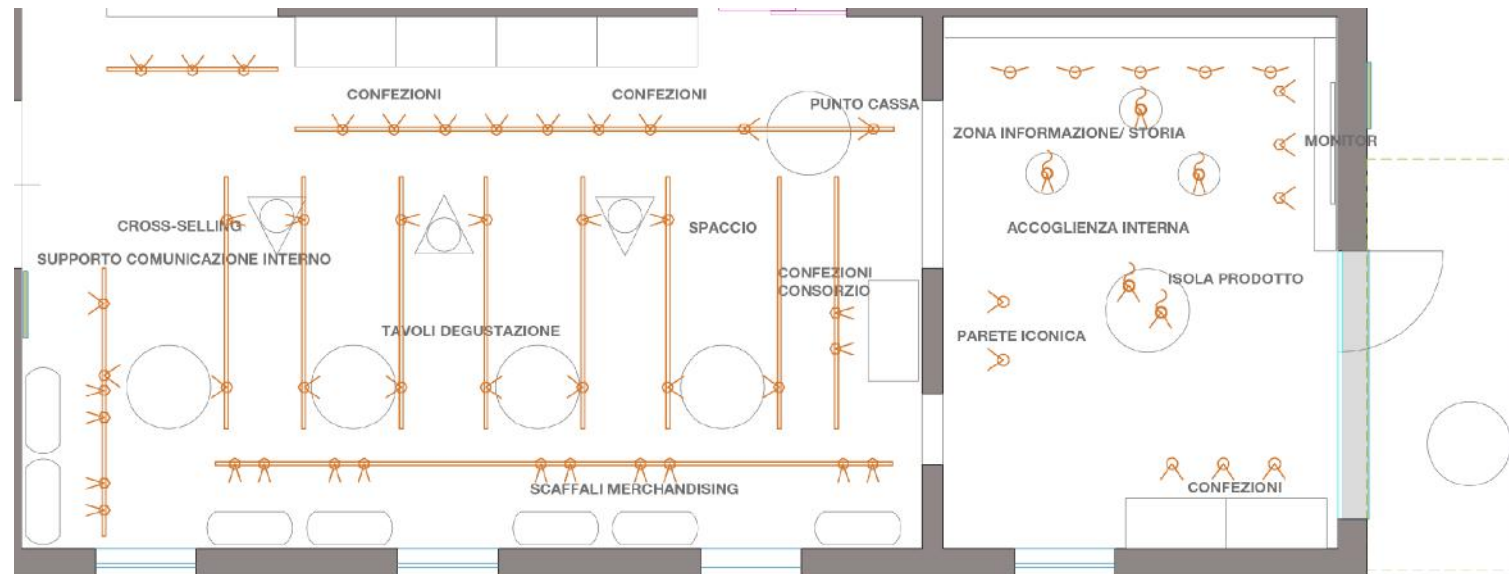

# 2.3 | Interni: Luci accoglienza

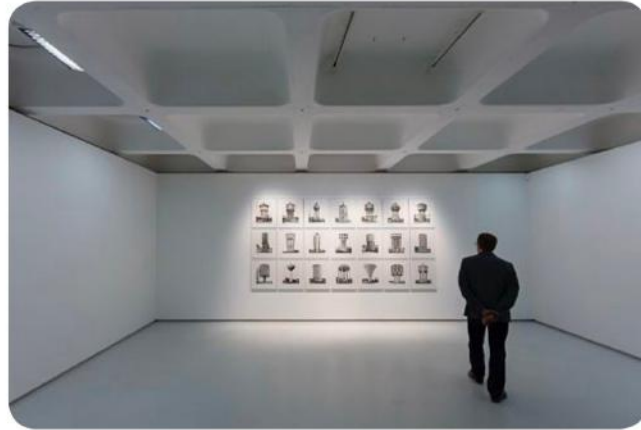

1. Illuminazione wallwasher zona info/storia



1. Fascio largo - Wallwasher



2. Illuminazione puntuale su isole prodotti



2. Fascio stretto - Spot



3. Fascio medio - Flood



3. Illuminazione puntuale comunicazione/esposizione a parete

# 2.3 | Interni: Luci Spaccio



4. Illuminazione d'accento su scaffalature a parete



4. Fascio largo - Wallwasher

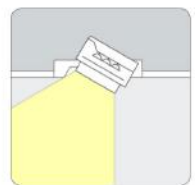

4. Fascio medio - Flood

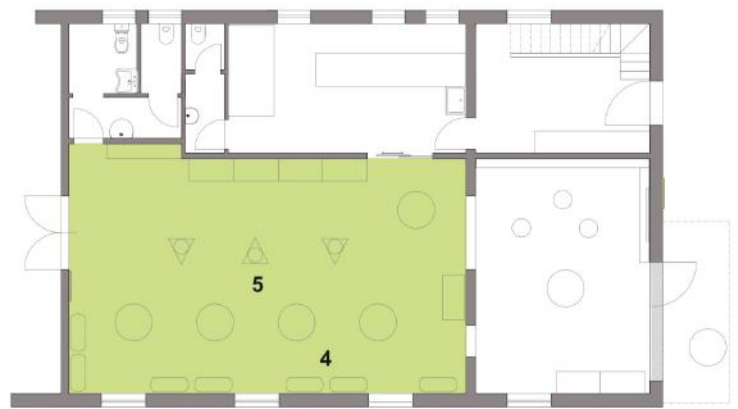

5. Illuminazione d'accento su espositori centrali



5. Fascio stretto - Spot



5. Fascio medio - Flood



5. Illuminazione puntuale su espositori centrali

# 2.3 | Interni:

## Luci Magazzino stagionatura

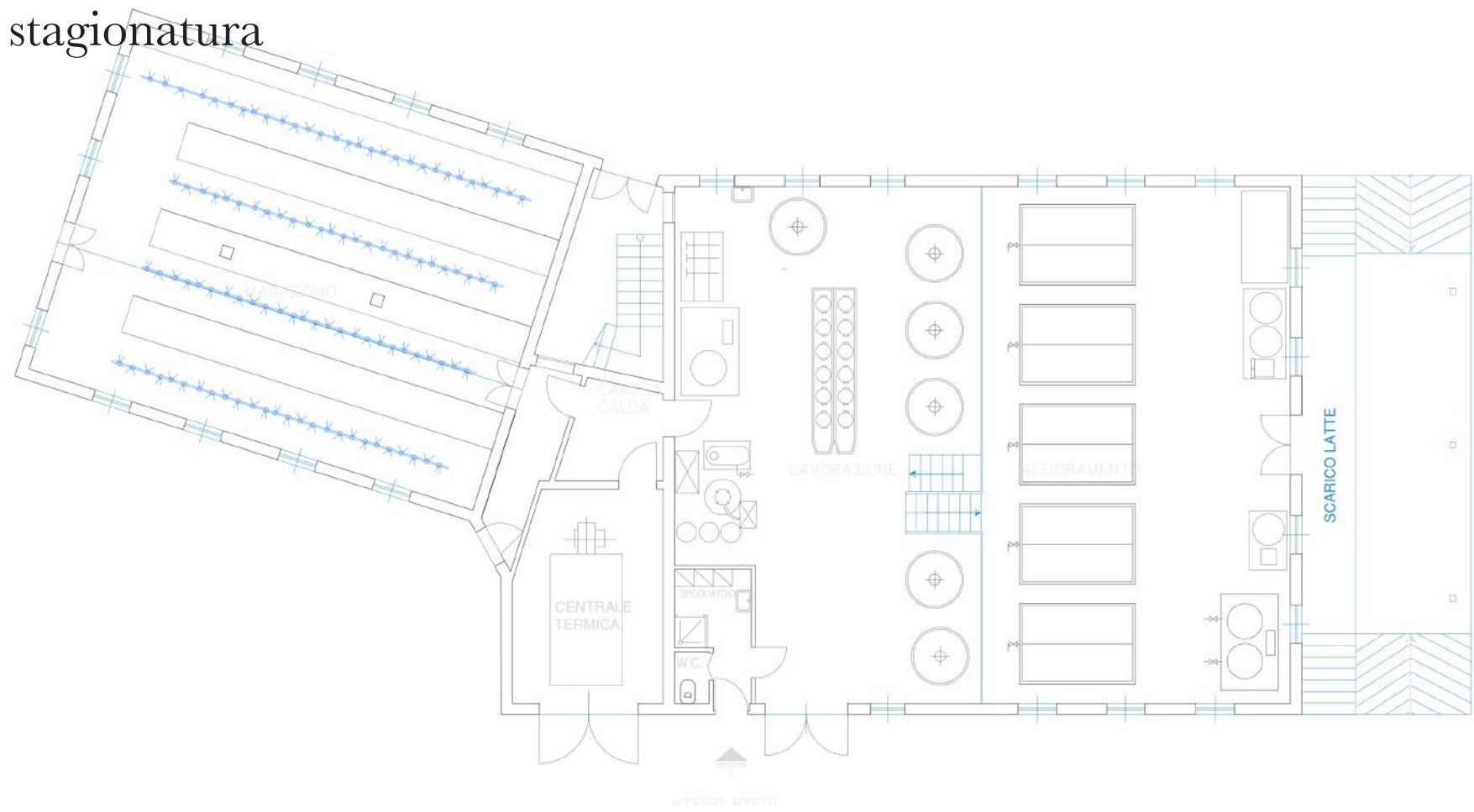



# 2.3 | Interni: Luci stagionatura



6. Illuminazione scenografica emozionale su prodotti



6. Illuminazione scenografica emozionale su prodotti

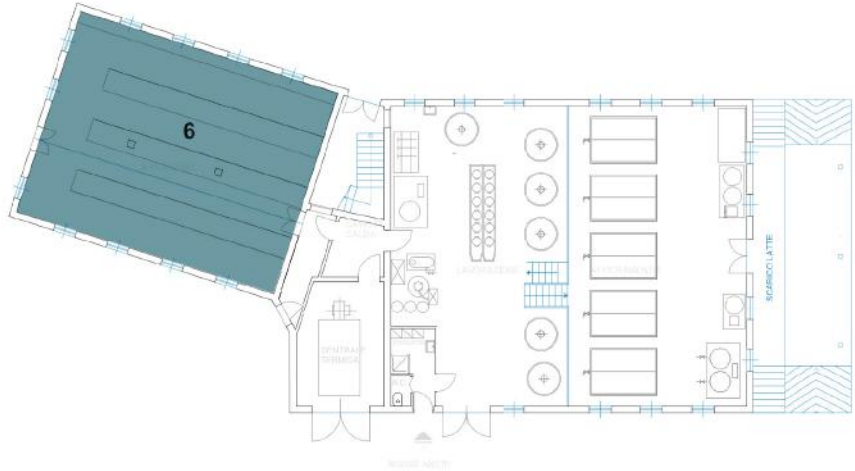

6. Fascio stretto - Spot

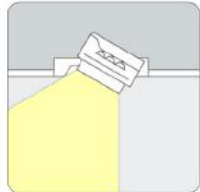

6. Fascio medio - Flood



6. Illuminazione scenografica emozionale su prodotti



# Esempio di applicazione a caseificio modello orizzontale



## BENVENUTI WELCOME

**CP**  
**LOGO**  
**CASEIFICIO**

**1846**  
IL CASOSTRIBITE  
PIETRO INIZIO  
LATTIVIA DI  
ALLEVAMENTO  
NEL 1846

**1970**  
LETTERIA SOCIALE  
- COOP. S. PIER DAMIANI

**80**  
ANZIATO  
PODESI  
GOSTRUITE  
O  
LITE.

**ANNI 2000**  
OLTRE 300 CAPI  
- CIRCA 130 HA DI TERRENO  
- IL CASEIFICIO INAUGURA  
LE VISITE GUIDATE

**300kg**  
PRODUZIONE  
GIORNALIERA

## IL NOSTRO MONDO OUR WORLD

Una storia e una tradizione iniziata quasi 1000 anni fa  
*A history and a tradition begun almost 1000 years ago*



Un territorio con caratteristiche specifiche che genera foraggi unici, indispensabili per la qualità della nostra produzione  
*A territory with specific characteristics that generates unique forage, essential for the quality of our production*

Una produzione artigianale eseguita tutti i giorni  
*An artisanal production carried out every day*



Con il latte di 2 razze, proviene esclusivamente dal nostro territorio dalle 4 razze bovine autoctone  
*It is 2 milks coming exclusively from milk from our territory from the 4 indigenous breeds*

Un prodotto senza conservanti o additivi di laboratorio, naturalmente privo di lattosio, ricco di calcio e fonte di fosforo.  
*A product preservative or laboratory additive free, naturally lactose-free, rich in calcium and source of phosphorus.*

**SENZA ADDITIVI O SPESANTANTI**  
SENZA LATTOSIO  
**100% LATTE**  
**SENZA CAUSI E SENZA**  
SENZA CAUSI E SENZA

## IL PROCESSO PRODUTTIVO THE PRODUCTION PROCESS

n°1 MISCELAZIONE



n°4 SALATURA



n°2 COTTURA



n°5 STAGIONATURA



n°3 FORMATURA



n°6 MARCHIATURA





# Esempio di applicazione a caseificio modello orizzontale





# Esempio di applicazione a caseificio modello orizzontale





# Esempio di applicazione a caseificio modello verticale



# 3 | Catalogo arredi ed elementi grafici

| Arredi

# 3.1 | Arredi

A seguire il **catalogo degli arredi** che compongono il progetto d'interni.

Il catalogo ha la funzione di orientare i caseifici nell'acquisto degli elementi di arredo, in coordinamento con la direzione lavori.

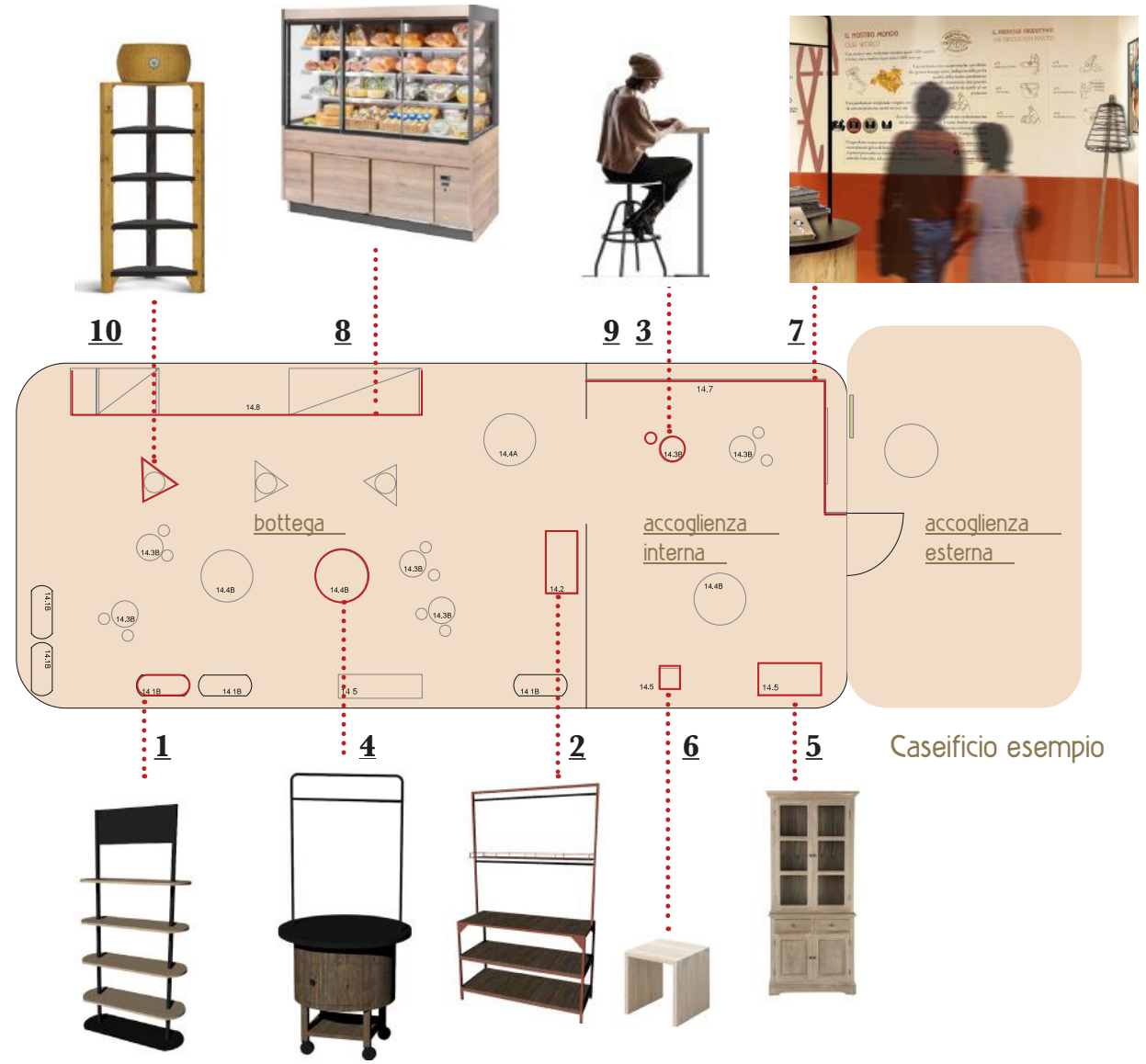

# 1 | Espositore a mensola



## 1A ESPOSITORE A MENSOLA SU MISURA



Fornitura di espositore a mensole su misura realizzato con struttura e base in lamiera di metallo colore grigio scuro taglio laser, ripiani in nobilitato rovere (4) stondati regolabili in altezza e supporto per la comunicazione in lamiera. Verniciatura a pennello.



Dimensioni (cm):  
L100 x P40 x H206



Prezzo:  
€ 540,00 + iva

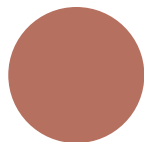

ARREDO PREMIUM



## 1B ESPOSITORE A MENSOLA SU MISURA

Fornitura di espositore a mensole realizzato con montanti in tubolare con parte inferiore filettata e tornita, fori di fissaggio mensole con barre in tondino mm 10. Barra porta pannello in forex (questo escluso) nella parte superiore. 4 mensole in lamiera. Verniciatura a pennello.



Dimensioni (cm):  
L60-100 x P40 x H180



Prezzo:  
€ 338,00 + iva



ARREDO STANDARD

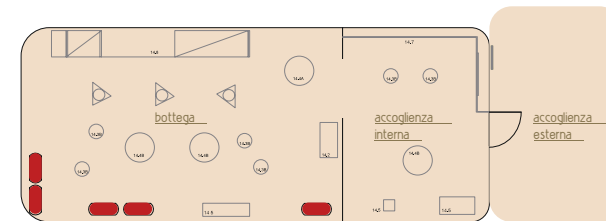



## 2 | Espositore per confezioni



### 2A ESPOSITORE CON RIPIANI IN LEGNO

Fornitura di espositore per confezioni Parmigiano Reggiano su misura realizzato con struttura in metallo tinteggiata con colore a scelta della DL, ripiani mobili in nobilitato rovere, inclusa una barra per appenderia amovibile.



Dimensioni (cm):  
L120 x P50 x H200



Prezzo:  
€ 725,00 + iva



ARREDO PREMIUM



### 2B ESPOSITORE CON RIPIANI IN LAMIERA

Fornitura di espositore per confezioni Parmigiano Reggiano su misura realizzato con struttura in metallo tinteggiata con colore a scelta della DL, ripiani in lamiera, inclusa una barra per appenderia amovibile.



Dimensioni (cm):  
L120 x P50 x H200



Prezzo:  
€ 550,00 + iva



ARREDO STANDARD

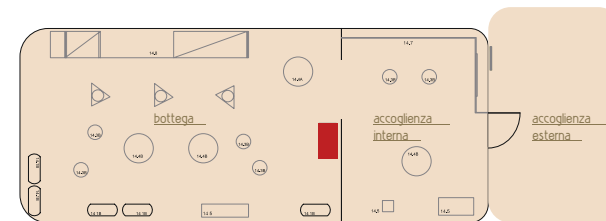

## 3 | Tavolino alto



### 3. TAVOLINO ALTO

Fornitura di tavolino con ripiano in laminato color rovere rotondo, struttura piantone e piede in metallo verniciato nero.



Dimensioni (cm):  
diam.60 x H110



Prezzo:  
€ 100,00 + iva

## 9 | Sgabello



### 9. SGABELLO

Fornitura di sgabello realizzato con struttura in metallo e seduta tonda in legno fissa.



Dimensioni (cm):  
h75



Prezzo:  
€ 115,00 + iva

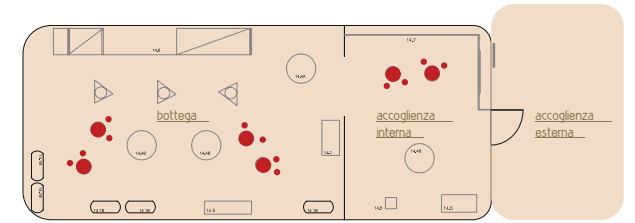

## 4 | Tavolo multifunzione



### 4A TAVOLO MULTIFUNZIONE CON VANO DEPOSITO A GIORNO



Fornitura di tavolo multifunzione su misura di forma rotonda, composto da un piano in laminato bordato legno, struttura portante in metallo, fianchi tonde in legno effetto antico dotati di ante scorrevoli per accesso allo storage interno. Sono incluse tutte le ferramenta, le ruote, compresa la barra in metallo amovibile atta ad accogliere comunicazione, luci ed addobbi.



Dimensioni (cm):  
diam. 100 x H piano 90 - H barra 200



Prezzo:  
€ 1.480,00 +iva



### 4B TAVOLO MULTIFUNZIONE



Fornitura di tavolo multifunzione su misura di forma rotonda, composto da un piano in laminato bordato legno, struttura portante in metallo, fianchi tonde in legno massello. Sono incluse tutte le ferramenta, le ruote, compresa la barra in metallo amovibile atta ad accogliere comunicazione, luci ed addobbi.

In alternativa, vano a giorno  
ad es. per cassa)



Dimensioni (cm):  
diam. 100 x H piano 90 - H barra 200



Prezzo:  
€ 1.290,00 +iva

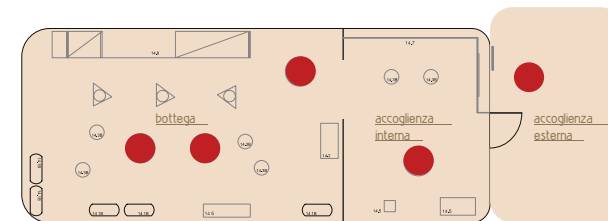



## 5 | Credenza



### 5A CREDENZA

Fornitura di credenza tipica realizzata in legno trattato effetto antichizzato, dotata di ante nella parte inferiore e superiore. Espositore per merchandising e per zona lounge/caffè.



Dimensioni (cm):  
L100 x P50 x H200



Prezzo:  
€ 650,00 + iva



### 5B CREDENZA DA PARETE

Fornitura di credenza tipica realizzata in legno trattato effetto antichizzato, dotata di ante nella parte inferiore e superiore. Espositore per merchandising e per zona lounge/caffè.



Dimensioni (cm):  
L90 x P40 x H120



Prezzo:  
€ 450,00 + iva

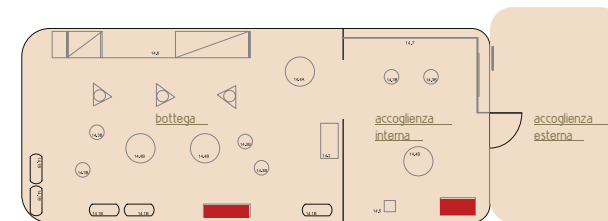

## 6 | Panca e sgabello

### 6A PANCA

Fornitura di panca realizzata in nobilitato color legno. Seduta per zona lounge



 Dimensioni (cm):  
L135 x P35 x H45

 Prezzo:  
€ 146,00 + iva

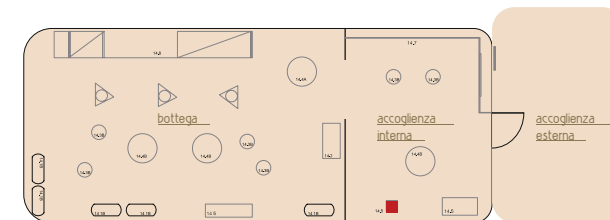

### 6B SGABELLO

Fornitura di sgabello realizzata in nobilitato color legno. Seduta per zona lounge



 Dimensioni (cm):  
L40 x P40 x H40

 Prezzo:  
€ 100,00 +iva

# 7 | Pannelli Caseificio, Consorzio e Filiera

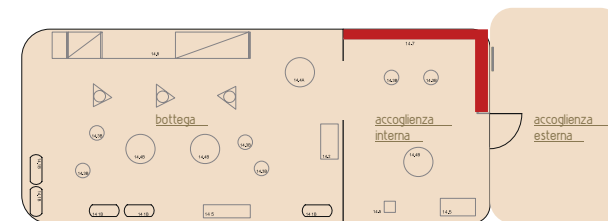

## 7 PANNELLI GRAFICA



Fornitura di pannelli stampati modulari con grafica per zona accoglienza realizzata in materiale tipo forex;

ESECUTIVI STAMPA  
IN ATTESA DI REVISIONE  
DEI CONTENUTI

€ Prezzo:  
TBD

▴ Dimensioni:  
\*\*\*moduli 70x100cm TBC

\*\*\* moduli 50x70cm TBC

## 8 | Vetrina refrigerata, mobili e rivestimenti



### MOBILI E RIVESTIMENTI EFFETTO LEGNO



Fornitura di rivestimento frigoriferi composta da mobili realizzati con struttura in nobilitato, 2 spallette e veletta, ante frigo rivestite con pellicola effetto legno. Piano superiore in quarzite. Espositori refrigerati esclusi.



Prezzo:  
€ 560,00 dimensione L100 cm  
€ 910,00 dimensione L200 cm  
€ 1.270,00 dimensione L300 cm



### VETRINA REFRIGERATA

Fornitura di mobile frigorifero frontale con chiusura a battente vetrata e motore dislocato in esterno o collegabile a centrale frigorifera esistente. Possibilità di personalizzazione esterna con laminato. Opzione storage ante inferiori refrigerato / non refrigerato



Dimensioni (cm):  
Larghezze disponibili 125 / 187 / 250  
Profondità 82  
Altezze disponibili 200 / 230



Prezzo: per l'esempio rappresentato  
TBD

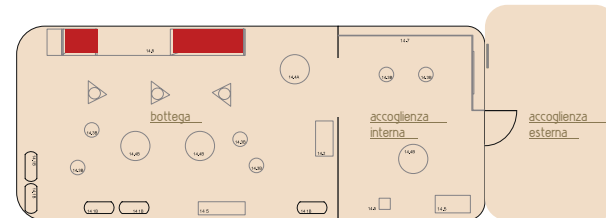

# 10 | Espositore per cross selling



## 10 ANGOLIERA IN LEGNO PER 5 FORME

Fornitura di un espositore angoliera in legno per 5 forme.  
Fornitore Taroni srl  
Art. ANGO5

€ Prezzo: € 225,00/cad + IVA

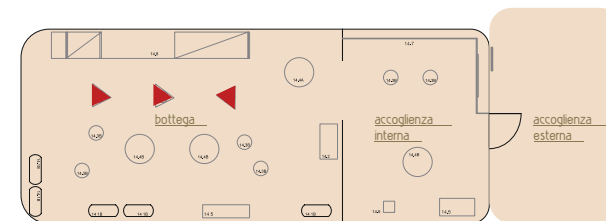

## 10 FAC SIMILE FORMA

Fornitura di fac simile forma di Parmigiano da esposizione.

Dimensioni (cm):  
diam. 44 x 24 h

€ Prezzo: da prezzario merchandising Parmigiano Reggiano

| Elementi grafici

# GR.I.01 | Cartelli tavolo multifunzione forex - appeso a barra completo di ganci

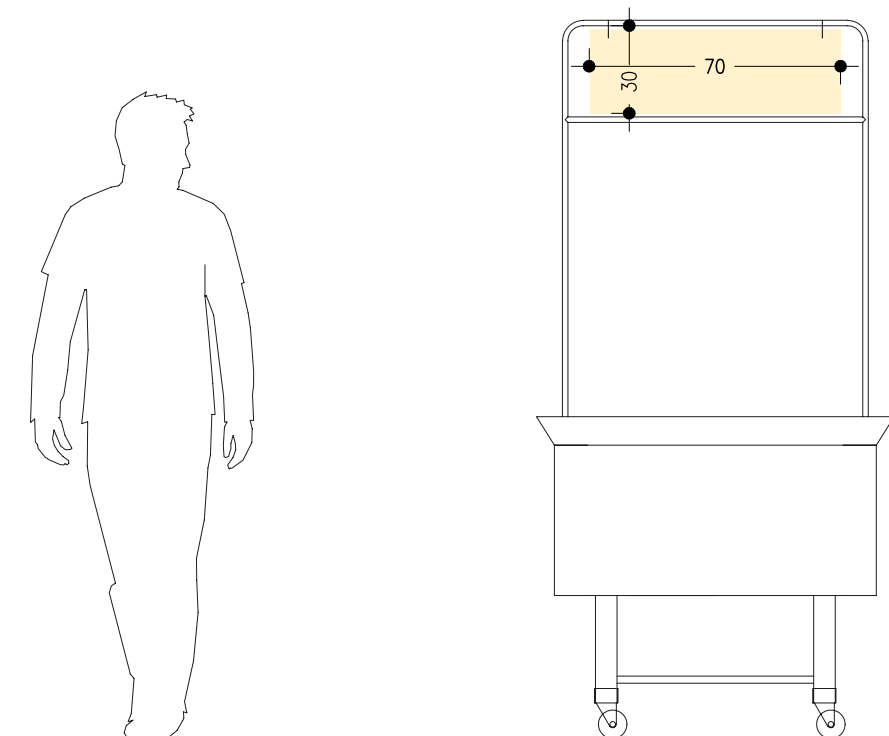

14.4 x4

BENVENUTI  
WELCOME

DEGUSTAZIONE  
TASTING



CASSA  
CHECKOUT



\*per la stampa utilizzare i file vettoriali allegati al brand manual

PR\_ARTWORK GRAFICHE INTERNI.AI



**FOREX CM 70X30**



**€ 10 + iva / cad**



# GR.I.02 | Cartelli scaffali forex calamitato su lamiera

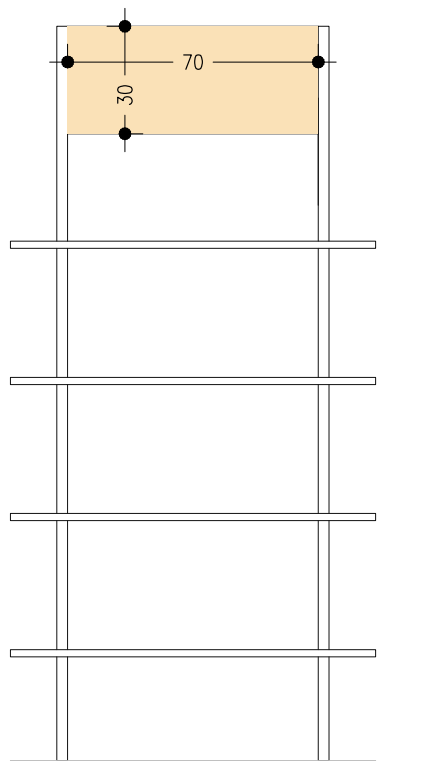
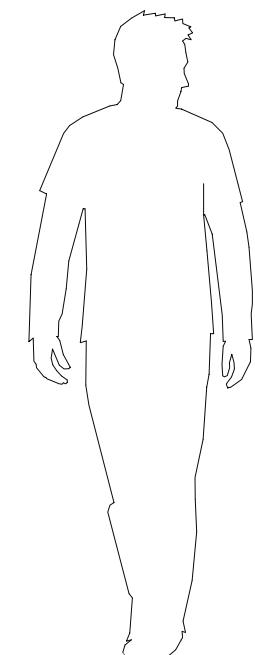

14.1.A X0

**MESSAGGI DA CONCORDARE  
COL CASEIFICIO.  
AD ESEMPIO:**

**GASTRONOMIA  
FOOD STORE**

**VINI  
WINES**

\*per la stampa utilizzare i file vettoriali allegati al brand manual

PR\_ARTWORK GRAFICHE INTERNI.AI



**FOREX CM 70X30**



**€ 10 + iva/cad**

# GR.I.03 | Cartelli scaffali forex appeso a barra completo di ganci

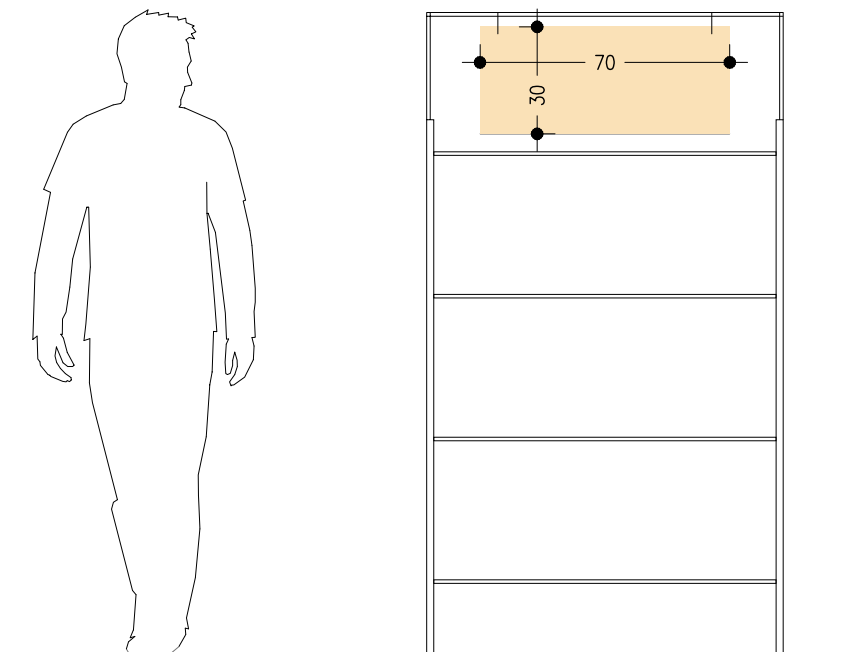

14.1.B 100cm x5

**MESSAGGI DA CONCORDARE  
COL CASEIFICIO.  
AD ESEMPIO:**

**GASTRONOMIA  
FOOD STORE**

**VINI  
WINES**

\*per la stampa utilizzare i file vettoriali allegati al brand manual

PR\_ARTWORK GRAFICHE INTERNI.AI



**FOREX CM 70X30**

€ € 10 + iva/cad

# GR.I.04 | Cartelli scaffali forex appeso a barra

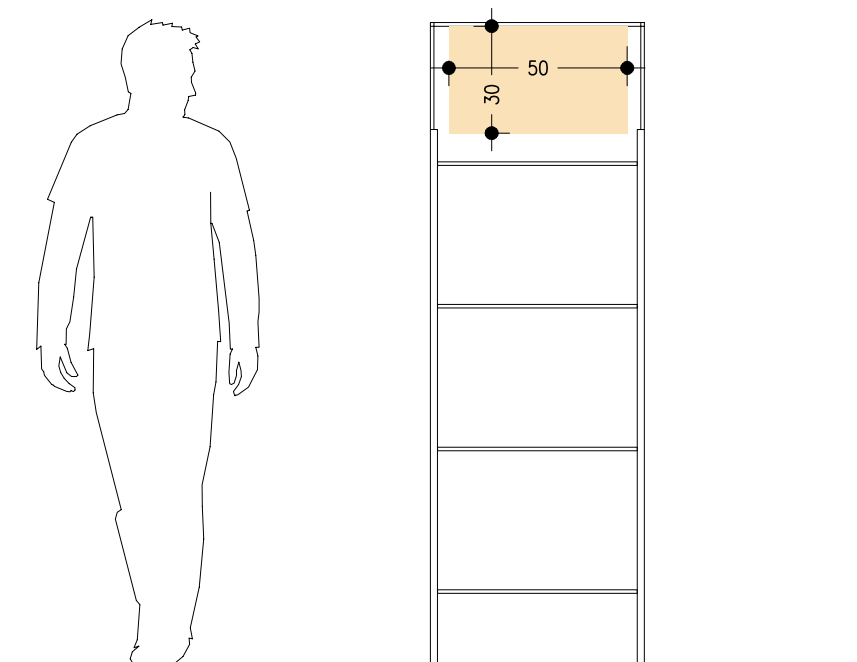

**14.1.B 60cm x0**

**MESSAGGI DA CONCORDARE  
COL CASEIFICIO.  
AD ESEMPIO:**

**GASTRONOMIA  
FOOD STORE**

**VINI  
WINES**

*\*per la stampa utilizzare i file vettoriali allegati al brand manual*

PR\_ARTWORK GRAFICHE INTERNI.AI



**FOREX CM 50X30**



**€ 10 + iva/cad**

# GR.I.05 | Logo Caseificio

forex affisso su muratura in Celosia

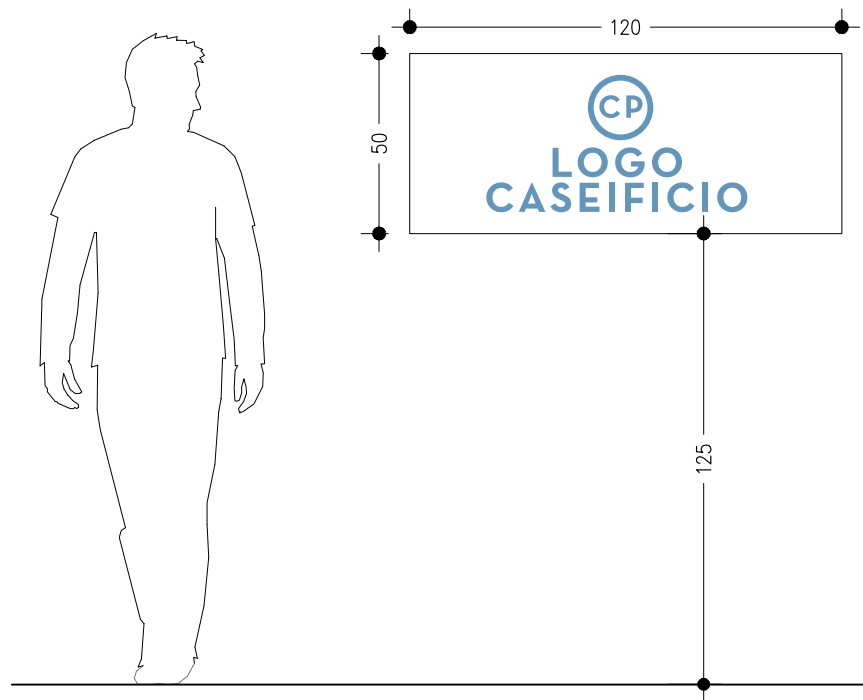

14.1.B 60cm x0

**Nota.**  
Il logo raffigurato è un segnaposto, a cui va sostituito in fase di realizzazione l'esecutivo del logo del caseificio aderente.



 FOREX CM 120X50 € € 50 + iva/cad

# GR.I.06 | Cartello espositore confezioni forex appeso a barra completo di ganci

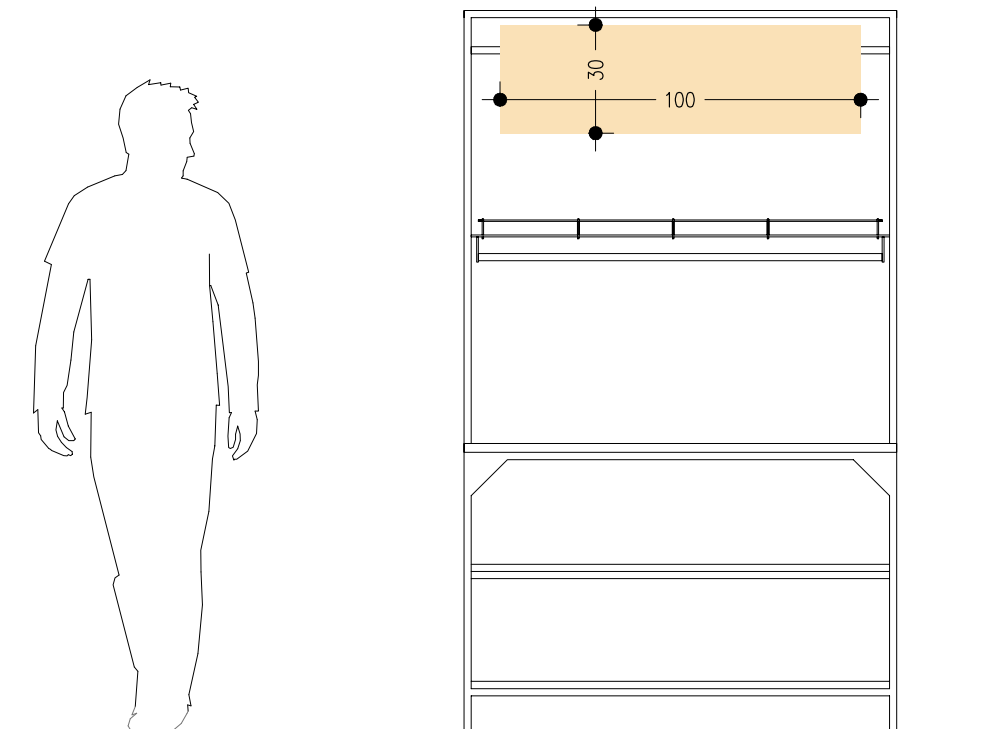

**14.1.B 60cm x0**

**SCEGLI LA TUA  
CONFEZIONE REGALO  
PICK YOUR GIFT BOX**

*\*per la stampa utilizzare i file vettoriali allegati al brand manual*

PR\_ARTWORK GRAFICHE INTERNI.AI



**FOREX CM 100X30**



**€ 10 + iva/cad**





## SENTORI E ABBINAMENTI SAVORS AND PAIRINGS

Il **12-19 mesi** ha un sapore armonico e delicato con sentori di latte, yogurt e burro. La base lattica è accompagnata da note vegetali quali erba, verdura lessa, talvolta fiori e frutta.  
*The 12-19 months has a harmonious and delicate flavour with scents of milk, yoghurt and butter. The lactic base is characterised by vegetable notes such as grass, boiled vegetables and sometimes fruit and flowers.*



DELICATE

È particolarmente adatto come aperitivo in abbinamento a vini bianchi frizzanti o per arricchire insalate e piatti freddi.  
*It is particularly well-suited for aperitifs paired with sparkling white wines, or to enrich salads and cold dishes.*

Il **20-26 mesi** esprime al naso ed al palato una ricchezza di odori e aromi in perfetto equilibrio. La frutta fresca: banana, ananas e gli agrumi fanno la loro comparsa accanto a note di frutta secca e spezie.  
*The 20-26 months expresses a perfectly balanced richness of aromas and flavours on the nose and palate. Fresh fruit, such as banana, pineapple and citrus fruits appear along with hints of nuts and spices.*



BALANCED

Perfetto con vini di medio corpo e per dare gusto a tutti i piatti della tradizione italiana.  
*Perfect with medium bodied wines and to add flavour to all the dishes of the Italian tradition.*

Il **27-34 mesi** risulta asciutto, friabile e solubile. Il sapore è più deciso e piccante; le note di spezie e frutta secca risultano decisamente predominanti.  
*The 27-34 months is drier, crumblier and soluble. The taste is stronger and spicier, with the spiced and nutty notes being clearly predominant.*



AROMATIC

È un ingrediente ideale per le paste ripiene e al forno o per essere gustato a fine pasto in abbinamento a frutta e miele.  
*It is an ideal ingredient for filled and baked pastas or to be enjoyed at the end of meals, paired with fruit and honey.*

Nell'aroma del **35-45 mesi** emerge la castagna ed il brodo di carne, leggermente piccante ed astringente, questo formaggio mantiene un perfetto equilibrio tra i cinque gusti fondamentali.  
*The 35-45 months prevailing aroma is that of chestnut and meat stock, slightly spicy and astringent; this cheese features a perfect balance among the five key flavours.*



INTENSE

Da gustare con vini rossi strutturati o corposi.  
*To be paired with structured or full-bodied red wines.*

Nell'**Extravecchio** l'esame aromatico mette in luce tipiche note di cuoio, funghi secchi ed affumicato. Si caratterizza per una struttura particolare: asciutto, molto friabile e solubile.  
*The Extra Strong aromatic analysis highlights typical leather, dried mushroom and smoky notes. The cheese has a special structure: dry, very crumbly and soluble.*



EXTRA STRONG

Rappresenta un regalo esclusivo e un gradito compagno da gustare con vini strutturati e da meditazione.  
*It is an exclusive gift and a pleasant companion to be tasted with structured and meditation wines.*

Le dimensioni dei pannelli sono da adattare alle superfici delle pareti scelte nel singolo caseificio con approccio modulare.



FOREX cm:  
TBD



Prezzo:  
€ TBD



## IL NOSTRO MONDO

### OUR WORLD

Una storia e una tradizione iniziata quasi 1000 anni fa  
*A history and a tradition began almost 1000 years ago*



Un territorio con caratteristiche specifiche che genera foraggi unici, indispensabili per la qualità della nostra produzione  
*A territory with specific characteristics that generates unique forages, essential for the quality of our production*

Una produzione artigianale eseguita tutti i giorni  
*An artisanal production carried out every day*



Con il latte di 2 mungiture, proviene esclusivamente dal nostro territorio, dalle 4 razze bovine autoctone  
*With 2 milkings coming exclusively from milk from our territory, from the 4 indigenous breeds*

Un prodotto senza conservanti o additivi di laboratorio, naturalmente privo di lattosio, ricco di calcio e fonte di fosforo.  
*A product preservatives or laboratory additives free, naturally lactose-free, rich in calcium and source of phosphorus.*

SENZA ADDITIVI O CONSERVANTI  
ADDITIVE AND PRESERVATIVE FREE

NATURALMENTE PRIVO DI LATTOSIO  
NATURALLY LACTOSE FREE

RICCO DI CALCIO E FONTE DI FOSFORO  
RICH IN CALCIUM AND SOURCE OF PHOSPHORUS

Le dimensioni dei pannelli sono da adattare alle superfici delle pareti scelte nel singolo caseificio con approccio modulare.



FOREX cm:  
TBD



Prezzo:  
€ TBD

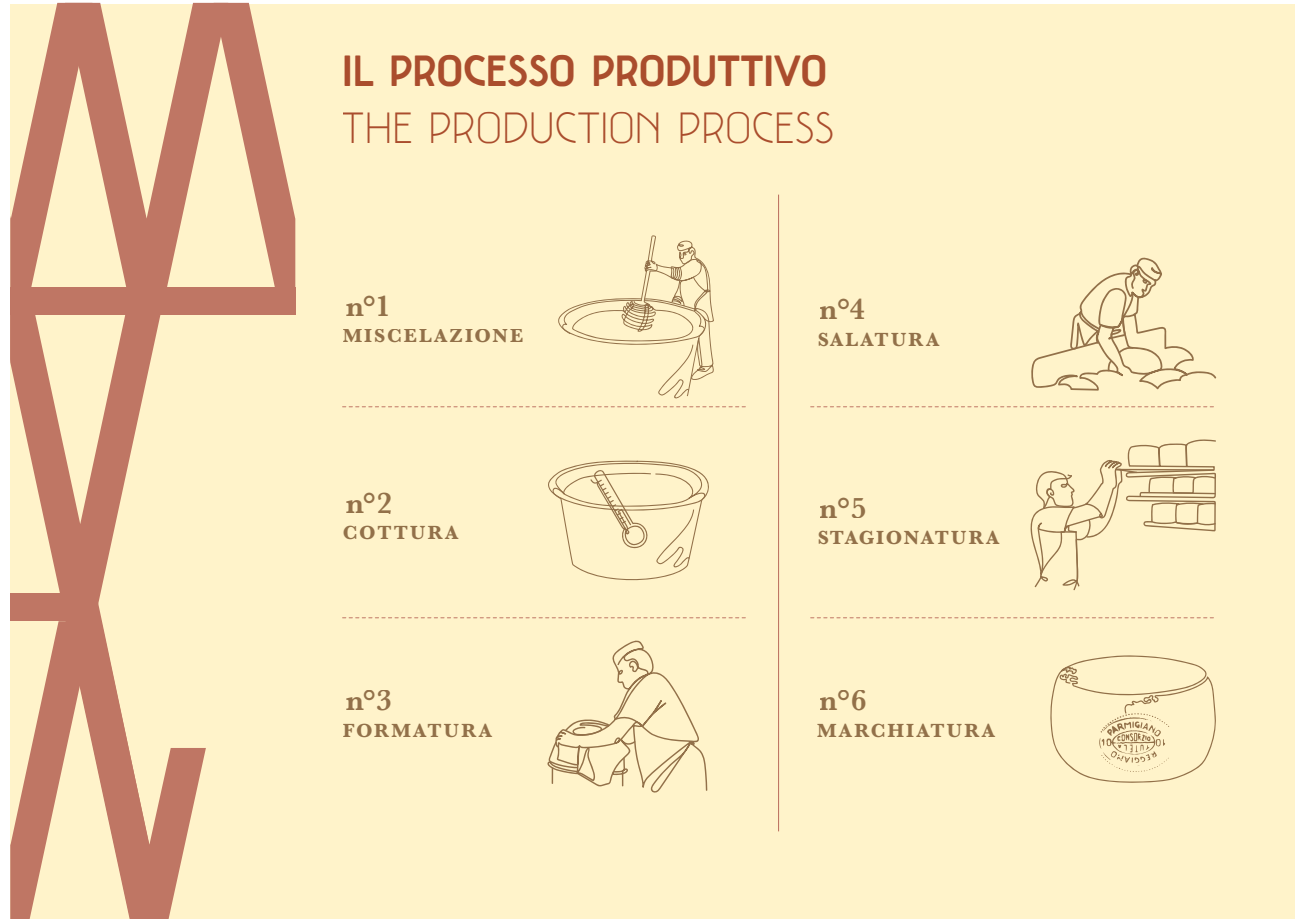

Le dimensioni dei pannelli sono da adattare alle superfici delle pareti scelte nel singolo caseificio con approccio modulare.



FOREX cm:  
TBD



Prezzo:  
€ TBD

# GR.I.10 | Prespaziati a parete: texture Parmigiano Reggiano



Le dimensioni dei prespaziati sono fisse, così come definite dal Consorzio.

**Nota:**

**NON RIDURRE LE DIMENSIONI DELL' ARTWORK VETTORIALE DELLA TEXTURE PUNTINATA FORNITA DAL CONSORZIO. GARANTISCE L'ADERENZA DEI PUNTI TEXTURE APPLICATI IN PRESPAZIATO.**



**PRESPAZIATO DI ESEMPIO:  
19 MQ**



**Prezzo:  
€ 750,00 + iva**

## GR.I.11 | Prespaziati a parete: logo Caseificio



**PRESPAZIATO CM 250X105 CA.**

### Nota.

Il logo raffigurato è un segnaposto a cui va sostituito in fase di realizzazione l'esecutivo del logo del caseificio aderente.



**LOGO DA PARETE DI ESEMPIO:**  
2,5 MQ



**Prezzo:**  
€ 180,00 + iva



# GR.E.01 | Directory

foglio di alluminio stampato - piegato accostato a parete

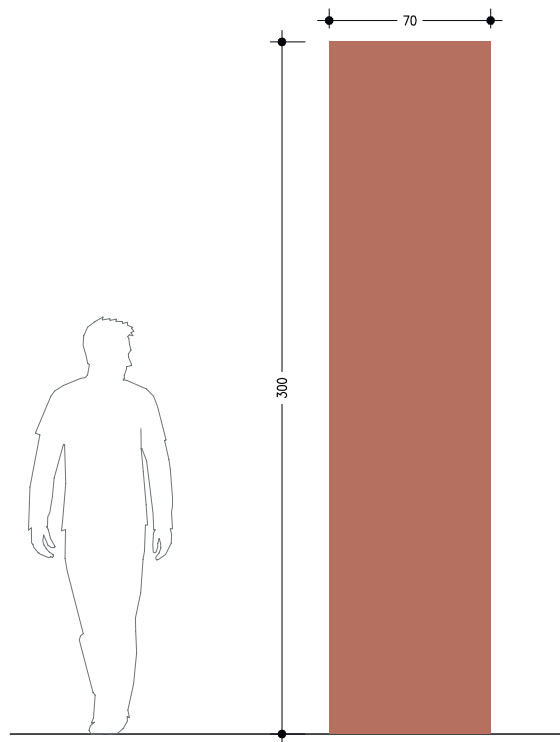

**FOGLI DI ALLUMINIO 70X300CM**

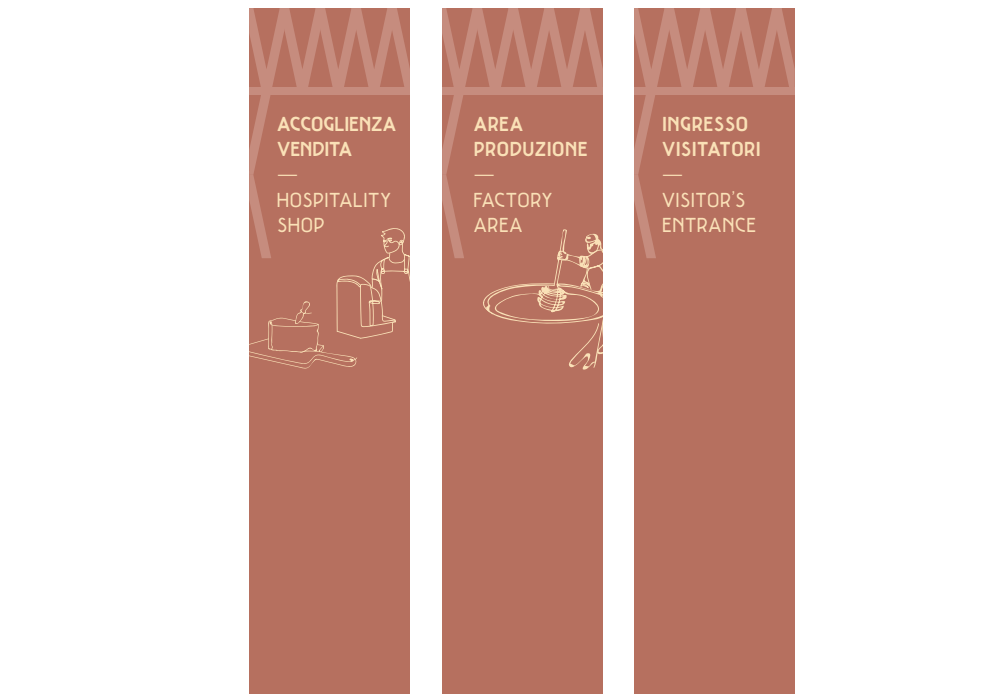

**CM 70X300**



**€ 150,00 + iva/cad**

# GR.E.02 | Banner esterno

telo teso su struttura in acciaio zincato

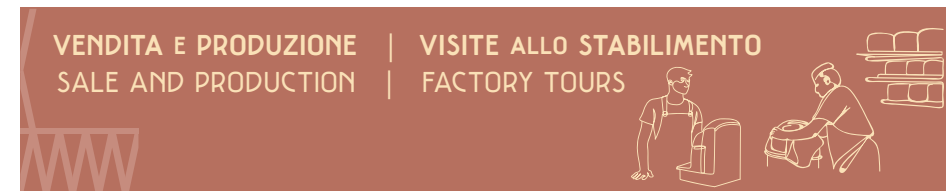
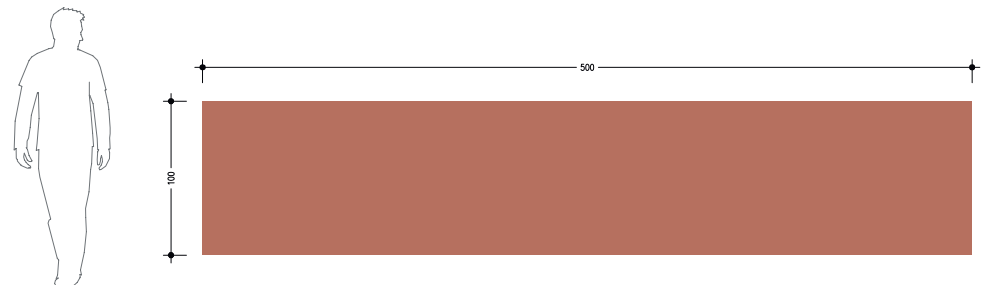

**TELO TESO SU STRUTTURA 100X500cm**



**CM 100X500**



**€ 630,00 + iva/cad**

# GR.E.03 | Logo Parmigiano Reggiano forex per esterni fissato a parete esterna

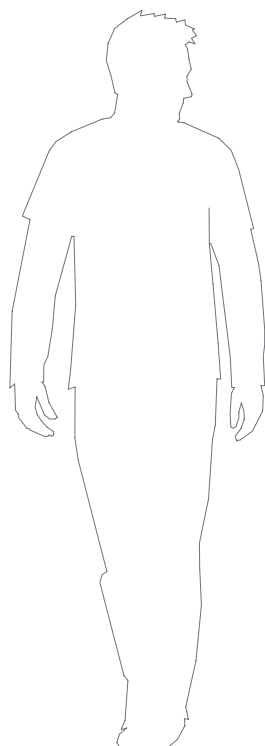

\*per la stampa utilizzare il logo vettoriale originale  
fornito dal Consorzio Parmigiano Reggiano.

**FOREX FISSATO A PARETE 80X30 CM**



**CM 80X30**



**€ 10,00 + iva/cad**

# GR.E.T | Totem

altezza 400 cm

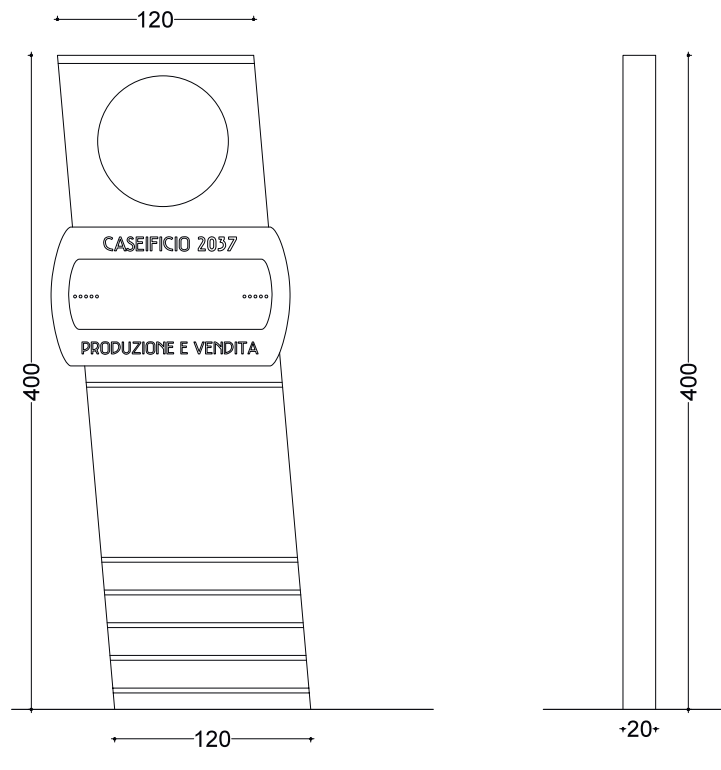

Realizzato con struttura inclinata in tubolare di adatta sezione zincato a caldo completo di piastra e contropiastra di aggancio a terra.

### Rivestimento:

Parte inferiore in alluminio 12/10 preverniciato rame con tagli fresati, lastra in metacrilato opalino incollata internamente per diffusione luce (moduli interni Hiteck con adatto trasformatore IP Meenweel).

Grafica adesiva *Fetta e Forma* satinata in sormonto.

Parte superiore in alluminio 12/10 preverniciato avorio.

Tappo superiore in preverniciato rame in sormonto.

### Insegne loghi Caseificio e Consorzio:

Corpo scatolato sagomato in sormonto, frontale in plexiglass metacrilato opalino stampa digitale con laminazione protettiva, impianto led a moduli interni Hiteck con adatto trasformatore IP Meenweel.

 **H CM 400**

**€ 4.200,00 + iva**

# GR.E.T | Totem

altezza 250 cm

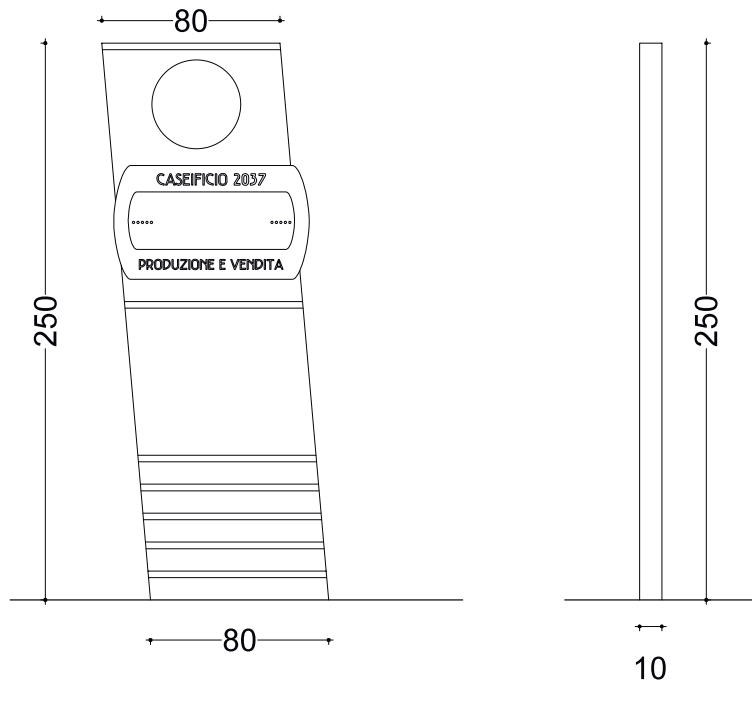

Realizzato con struttura inclinata in tubolare di adatta sezione zincato a caldo completo di piastra e contropiastra di aggancio a terra.

### Rivestimento:

Parte inferiore in alluminio 12/10 preverniciato rame con tagli fresati, lastra in metacrilato opalino incollata internamente per diffuisione luce (moduli interni Hiteck con adatto trasformatore IP Meenweel).

Grafica adesiva *Fetta e Forma* satinata in sormonto.

Parte superiore in alluminio 12/10 preverniciato avorio.

Tappo superiore in preverniciato rame in sormonto.

### Insegne loghi Caseificio e Consorzio:

Corpo scatolato sagomato in sormonto, frontale in plexiglass metacrilato opalino stampa digitale con laminazione protettiva, impianto led a moduli interni Hiteck con adatto trasformatore IP Meenweel.

 **H CM 250**

 **€ 3.100,00 + iva**

# GR.P.01 | Segnaletica reparti produzione

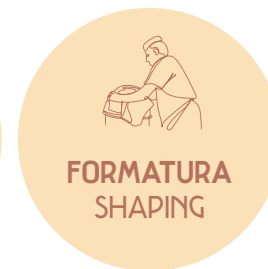
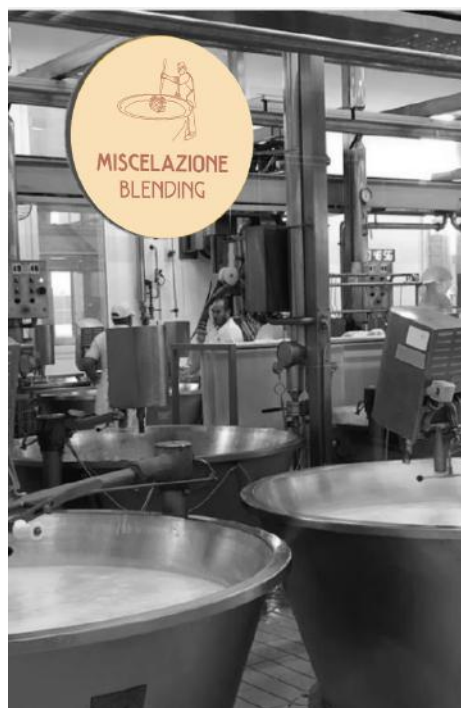

**MATERIALI 80X80CM**

 **CM 80x80**

 **€ ???,00 + iva**



*Grazie*